

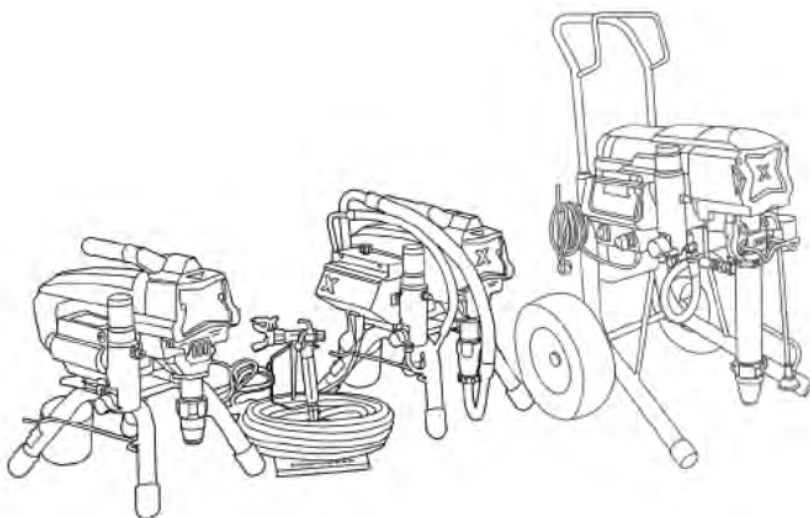





Instrucțiuni de utilizare  
Használati utasítás  
Инструкции за употреба Моля  
Operating Instruction



-  Pompe Airless, pg. 06
-  Airless festékszórók, pg. 28
-  Безвъздушни бояджийски системи, pg. 50
-  Airless Paint Sprayer, pg. 72

**PAZ20X | PAZ24X | PAZ28X | PAZ32X | PAZ81X**

Vă rugăm să citiți și să păstrați acest manual. Citiți manualul cu atenție înainte de a încerca să asamblați, să instalați, să utilizați sau să întrețineți produsul descris. Protejați-vă pe dumneavoastră și pe ceilalți respectând toate informațiile de siguranță. Nerespectarea instrucțiunilor poate duce la vătămări corporale și/sau daune materiale! Păstrați instrucțiunile pentru referințe viitoare.



**Italia Star Com Due S.R.L.**

 Autostrada București-Pitești, km. 13/2, Loc. Chiajna, IF

 004/021.433.03.27

 info@italiastar.ro



[www.italiastar.ro](http://www.italiastar.ro)

# Fișa de reparație în garanție

Nr.	Data recepție	Descrierea defectului	Reparație efectuată	Prelungirea garanției	L.S.
1					
2					
3					
4					
5					



Service autorizat:

Italia Star Com Due S.R.L.  
 Autostrada București - Pitești km. 13.2  
 Loc. Chiajna - Ilfov  
 Tel: 021.433.03.27  
 Fax: 021.433.03.26  
 info@italiastar.ro www.italiastar.ro



## CERTIFICAT DE GARANȚIE

Seria AA Nr. \_\_\_\_\_

Nume marcă produs: \_\_\_\_\_

Model: \_\_\_\_\_

Seria nr.: \_\_\_\_\_

Accesorii: \_\_\_\_\_

Vanzător: \_\_\_\_\_

Semnătura și ștampila: \_\_\_\_\_

Cumpărător: \_\_\_\_\_

Adresa : \_\_\_\_\_

Data cumpărării: \_\_\_\_\_

Semnătura / ștampila: \_\_\_\_\_

DISTRIBUITOR: \_\_\_\_\_

NUME: \_\_\_\_\_

ADRESA: \_\_\_\_\_

*Prin prezența confirm că am primit produsul în perfectă stare de funcționare împreună cu ghidul de utilizare în limba română și am luat la cunoștință că prezentul certificat de garanție este valabil numai însoțit de factură de achiziție și de bon fiscal sau chitanță. Dacă produsul nu este însoțit de prezentul certificat sau garanția este expirată sau anulată de către service din cauza utilizării în condiții anormale conform paragrafului 5, reparația se va efectua cu acordul meu contra cost.*

## Condiții de acordare a garanției

- Termenul de garanție** este de **24 luni** pentru persoanele fizice și **12 luni** pentru persoanele juridice, de la data cumpărării produsului și respectiv ale accesoriilor standard aliate în componența sa (cumpărate simultan cu produsul, cele fără de care aparatul nu poate funcționa).
- Garanția se acordă conform legislației române în vigoare la data cumpărării, se aplică numai dacă aparatul este folosit corespunzător (în concordanță cu instrucțiunile de folosire) și este valabilă numai însoțită de factură de cumpărare și certificatul de garanție, ambele în original.
- În cazul defectării în condiții normale de utilizare, pe durata perioadei de garanție, produsul se va repara gratuit, la sediul menționat în acest certificat.
- Prezentul produs are în componență subsansamble electronice și mecanice diverse, care necesită respectarea cu strictețe a condițiilor de manipulare, transport, păstrare, exploatare, întreținere și reparație prevăzute în manualul de utilizare. Consumabilele nu sunt acoperite de garanție.
- Situații care duc la ieșirea din garanție a produsului:
  - Nerespectarea condițiilor de manipulare, transport, păstrare, instalare, punere în funcțiune, exploatare și întreținere prevăzute în manualul de utilizare sau în condiții ce contravin standardelor tehnice din România;
  - Documentele de garanție nu sunt prezentate, au fost deteriorate / modificate sau sunt ilizibile;
  - Aparatul prezintă deteriorări cauzate de accidente mecanice, lovituri, șocuri, pătrunderi de lichide, expuneri la foc, utilizare greșită sau neglijență, schimbări ale stării aparatului, păstrarea în condiții improprii – funcționarea repetată în regim de mari diferențe de temperatură care cauzează fenomenul de "condens" intern, expunerea excesivă la umezeală sau radiații solare, neglijență în utilizare, etc.
  - Produsul a fost utilizat împreună cu alte accesorii în afara celor recomandate de producător.
  - Exploatarea excesivă a aparatelor ceea ce poate conduce la arderea motoarelor, etc.
  - Pierderea certificatului de garanție determină ieșirea din garanție a produsului.
  - Necompletarea sau completarea în corectă a certificatului de garanție atrage după sine răspunderea vânzătorului.
- Perioada de garanție se prelungeste cu timpul scurs de la data predării produsului la service, până la data reparației în stare de funcționare a produsului. Prelungirea termenului de garanție se înscrie pe certificatul de garanție.
- Durată medie de utilizare a produsului este de 3 ani.** Italia Star Com Due SRL asigură contră cost, reparații în afara perioadei de garanție, sau dacă produsul a ieșit din garanție, pe toată durata medie de utilizare a produsului.
- Cumpărătorului i-a fost probată funcționarea corespunzătoare a produsului și i s-a explicat modul de utilizare. Cumpărătorul a verificat inventarul de livrare al produsului inclusiv existența manualului de utilizare în limba română. Cumpărătorul a luat la cunoștință de integritatea suruburilor și sigiliilor produsului. În cazul defectării produsului, cumpărătorul va trebui să se prezinte la unul dintre sediile și punctele de service specificate în prezentul certificat. În cazul în care clientul nu domiciliază în același oraș unde se află service-ul menționat pe certificat, clientul trebuie să meargă la magazinul de unde a achiziționat aparatul, vânzătorul având obligația să completeze procesul verbal de predare-primire, să menționeze defectiunile reclamate, să trimită produsul printr-un curier rapid (RoExpress, Carqus, Speed Courier, etc.) către unul dintre punctele de service specificate în certificat și să achite taxele necesare transportului.

11. Garanția furnizată nu afectează drepturile statuale ale consumatorului prin legislația aplicabilă în vigoare (legea 449/2003; OG 21/1992) și nici drepturile consumatorului în raportul de dealer care decurg din contractul de vânzare-cumpărare.

12. Pentru toate utilitățile de tencuială/sapă/beton precum și pompele de lavabil/materiale composite sunt:

- Piesele componente și/sau ansamblurile care intră în contact cu lavabilul sau materialul compozit NU SUNT ACOPERITE DE GARANȚIE, acestea se încadrează la capitolul CONSUMABILE.
- Durata de viață a acestora este influențată de calitatea lavabilului/materialului compozit cât și de mentenanță, curățarea zilnică a elementelor (valve/supele de amorsare, filtre corp pompă și mâner pistol spray-ere) care intră în contact cu materialul utilizat precum și ungerea zilnică a elementelor mecanice aliate în mișcare acolo unde este prevăzută cu pompa/mechanism de ungere sau orificii de ungere.
- 13. Pentru toate utilitățile electrice NU SUNT ACOPERITE DE GARANȚIE piesele și subsansamblele electrice/electronice care utilizează la o subtenșiune de lucru, altă decât cea recomandată/indicată pe utilaj și alimentate, fiind cu prelungitoare-prelungitoare tambur mai mari de 10 m și cu o secțiune de cablu mai mică de 2,5 mm! Acolo unde alimentarea este trifazică și lipsa uneia din faze sau a împământării/ul de lucru, duce la distrugerea elementelor de comandă și/sau motorului electric.
- 14. Clientul are obligația de a asigura mentenanță zilnică a utilităților cu motoare termice prin curățarea filtrului de aer, respectiv verificarea nivelului de ulei motor și a uleiului din reductor.
- 15. Sunt excluse de la garanție piesele devenite inutilizabile din cauza utilizării sau reparării inadecvate, a întreprinderii defecțare sau a uzurii obișnuite, precum și piesele și componentele modificate de către client, cele care nu au fost furnizate de importator/furnizor/unitatea de service autorizată (ex. șină de ghidaj, roți de antrenare, bujii, sfiori demaror, clicheti, role demaror, filtru aer, filtru combustibil sau ulei, conducte de alimentare, furtunuri/semeinguri/rulmenți, garnituri, inele de etanșare și baterii).

Nu fac obiectul garanției: serviciile solicitate (sau piesele necesare) atunci când se efectuează întreținerea normală și regulată a produsului. Ex. curățarea utilajului, reglarea carburatorului, reglajul supapelor, etanșarea motorului, schimbarea bujiilor, filtre de aer (combustibil/ulei), lubrifiții, sfiori demaror, garnituri.

## \*CERTIFICATUL DE GARANȚIE NU ESTE TRANSMISIBIL

Unitatea vânzătoare:

Nume: \_\_\_\_\_

Adresă: \_\_\_\_\_

Telefon: \_\_\_\_\_

e-mail: \_\_\_\_\_



## ITALIA STAR COM DUE SRL

Sediul social: Str. Sf. Maria nr. 65, et. 3, Sector 1, Bucuresti - Romania.  
Punct de lucru: Autostrada Bucuresti - Pitesti, km. 13.2 loc. Chiajna, Ilfov- Romania  
CUI: RO8955925, Nr. Reg. Com.: J40/9501/1996  
Unicredit Tiriac Bank - suc. Ghencea IBAN RO35BACX0000 0009 1320 9000  
www.italiastar.ro; info@italiastar.ro; Tel: 004/021-433.03.27; Fax: 004/021-433.03.26

**DECLARATIE DE CONFORMITATE  
DECLARATION OF CONFORMITY  
DICHIARAZIONE DI CONFORMITÀ**



**ДЕКЛАРАЦИЯ ЗА СЪОТВЕТСТВИЕ  
DECLARACION DE CONFORMIDAD  
MEGFELELŐSÉGI NYILATKOZAT**

Producator si titularul fișei tehnice: - Manufacturer and holder of the technical file: - Fabricante e detentore del fascicolo tecnico: - производител и притежател на техническото досие: - Fabricante y el titular del expediente técnico: - A műszaki dokumentáció gyártója és birtokosa

### Ningbo Dino-Power Machinery Co., Ltd.

Adresa: - Address: - Indirizzo: - Адрес: - Dirección: - Cím: 168 Mingguang Road, Yinzhou, Ningbo, China



***Prin prezenta declarăm ca echipamentul - Herewith we declare that the machine - Dichiaro che il prodotto - С настоящото декларираме, че машината - Declaramos que el producto - Ezennel kijelentjük, hogy a gép***

Pompe Airless  
Airless Paint Sprayer  
Sistemi airless  
Безвъздушни бояджийски системи  
Pulverizador De Pintura Sin Aire  
Airless festékszórók

PAZ20X  PAZ28X  PAZ81X  
 PAZ24X  PAZ32X

**Seria / Nr**                      **Сериен номер**  
**Serial number**                **Numero de serie**  
**Matricola N°**                    **Sorozatszám**

In conformitate cu toate conditiile cerute de

Complies with the provisions of the Directive

E' conforme ai requisiti delle Directive

**2006/42/EC**

V съответствие с разпоредбите на директивата

**2014/35/EU**

Corresponde a las exigencias básicas de le directive

**2014/30/EU**

Rendelkezéseinek megfelel az irányelv

Totodata sunt aplicate urmatoarele norme armonizate

The following national technical standards and specifications have been used

Inoltre dichiara che sono state applicate le seguenti altre direttive

Следните национални технически стандарти и спецификации са били използвани

Además declaratamos que las siguientes normas armonizadas fueron aplicadas

Az alábbi nemzeti szabványok és előírások figyelembevételével

**EN 1953:2013, EN ISO 12100:2010,**

**EN 60204-1:2018, EN IEC 61000-6-1:2019**

**EN IEC 61000-6-3:2007+A1:2011+AC:2012**

**EN IEC 61000-3-2:2019**

**EN 61000-3-3:2013+A1:2019**

Emis la - Emitted at - Rilasciato - изпукани в - Emitido - Emittált

Semneaza - Signs - Segni - знак - Signos - Alíráás

02.04.2021

Technical expert  
Amanda Payne

ECM Service Director  
Luca Bedonni

*Acest document reprezinta traducerea din limba engleza a  
certificatului CE emis de producator, care se gaseste in  
manualul de utilizare al echipamentului la ultima pagina*

**BARTELES LUCA**

Administrator



# Certificate of Compliance



No. 0E210402.NDPUT00

Test Report / Technical Construction File no. B-S210335510, B-E210335511

Certificate's Holder: NINGBO DINO-POWER MACHINERY CO., LTD.  
No.168 Mingguang Road Yinzhou 315191 Ningbo Zhejiang China

Certification ECM Mark:



Product: Airless Paint Sprayer  
Model(s): (see the following annex)

Verification to: Standard:  
EN 1953:2013, EN ISO 12100:2010,  
EN 60204-1:2018, EN IEC 61000-6-1:2019,  
EN IEC 61000-6-3:2007+A1:2011+AC:2012,  
EN IEC 61000-3-2:2019,  
EN 61000-3-3:2013+A1:2019

related to CE Directive(s):  
2006/42/EC (Machinery)  
2014/35/EU (Low Voltage)  
2014/30/EU (Electromagnetic Compatibility)

**Remark:** This document has been issued on a voluntary basis and upon request of the manufacturer. It is our opinion that the technical documentation received from the manufacturer is satisfactory for the requirements of the ECM Certification Mark. The conformity mark above can be affixed on the products accordingly to the ECM regulation about its release and its use.

Additional information and clarification about the Marking:



The manufacturer is responsible for the CE Marking process, and if necessary, must refer to a Notified Body. This document has been issued on the basis of the regulation on ECM Voluntary Mark for the certification of products. RG01\_ECM rev.3 available at: [www.entecerma.it](http://www.entecerma.it)

Issuance date: 02 April 2021

Expiry date: 01 April 2026

Reviewer  
Technical expert  
Amanda Payne



Approver  
ECM Service Director  
Luca Bedonni



Ente Certificazione Macchine Srl

Via C. B. 243 - Loc. Castello di Serravalle - 40053 Valsamoggia (BO) - ITALY  
☎ +39 051-6705141 ☎ +39 051 6705156 ✉ info@entecerma.it 🌐 www.entecerma.it



# AVERTIZARE



## PERICOL DE INCENDIU ȘI EXPLOZIE

În zona de lucru, vaporii inflamabili, cum ar fi vaporii de solvent și de vopsea, se pot aprinde sau exploda. Pentru a preveni riscul de incendiu și explozie:

- Nu pulverizați materiale inflamabile sau combustibile în apropierea unei flăcări deschise sau a unor surse de aprindere, cum ar fi țigări, motoare și echipamente electrice.
  - Vopseaua sau solventul care curge prin echipament poate produce electricitate statică. Electricitatea statică prezintă risc de incendiu sau de explozie în prezența vaporilor de vopsea sau de solventi. Toate părțile sistemului de pulverizare, inclusiv pompa, ansamblul de furtunuri, pistolul de pulverizare, precum și obiectele din zona de pulverizare și din jurul acestora trebuie să fie corect împământate pentru a fi protejate împotriva descărcărilor statice și a scânteilor. Folosiți furtunuri conductoare sau împământate BISONTE pentru pulverizatoare de vopsea fără aer de înaltă presiune.
  - Verificați dacă toate containerele și sistemele de colectare sunt legate la pământ pentru a preveni descărcarea statică.
  - Conectați-vă la o priză cu împământare și folosiți prelungitoare cu împământare. Nu utilizați un adaptor 3-2 pini.
  - Nu folosiți o vopsea sau un solvent care conține hidrocarburi halogenate.
  - Păstrați zona de pulverizare bine ventilată. Asigurați o bună circulație a aerului proaspăt în zonă. Păstrați ansamblul pompei într-o zonă bine ventilată. Nu pulverizați pe ansamblul pompei.
  - Nu fumați în zona de pulverizare.
  - Nu acționați întrerupătoare de lumină, motoare sau produse similare care produc scânteii, în zona de pulverizare.
  - Păstrați zona curată și fără containere de vopsea sau solventi, cărpe și alte materiale inflamabile.
  - Fiți atenți la conținutul vopselelor și solventilor pe care le pulverizați. Citiți toate fișele de securitate ale materialelor (MSDS) și etichetele recipientelor furnizate împreună cu vopselele și solventii. Respectați instrucțiunile de siguranță ale producătorului de vopsele și solventi.
  - Echipamentul de stingere a incendiilor trebuie să fie prezent și funcțional
- Pulverizatorul generează scânteii. Atunci când se utilizează un lichid inflamabil în, în apropierea pulverizatorului sau pentru spălare sau
- Păstrați pulverizatorul la cel puțin 6 m (20 feet) de vaporii explozivii.



## PERICOL DE ȘOC ELECTRIC

Acest echipament trebuie să fie legat la pământ. Conectarea la pământ, configurarea sau utilizarea necorespunzătoare a sistemului pot provoca șocuri electrice.

- Oprți echipamentul și deconectați cablul de alimentare înainte de a îl repara.
- Utilizați exclusiv prize electrice cu împământare.
- Utilizați exclusiv prelungitoare cu 3 conductori.
- Asigurați-vă că pinii de împământare sunt intacti pe cablurile de alimentare și pe prelungitoare.
- Nu expuneți aparatul la ploaie. Depozitați în interior.

## PERICOL DE INJECTARE CUTANATĂ

Spray-ul de înaltă presiune este capabil să injecteze toxine în organism și să provoace leziuni corporale grave. În cazul în vă injectați accidental, apelați imediat la tratament chirurgical.

- Nu îndreptați pistolul spre nicio persoană sau animal și nu pulverizați asupra acestora.
- Țineți mâinile și alte părți ale corpului la distanță de duză. De exemplu, nu încercați să opriți scurgerile cu nicio parte a corpului.
- Folosiți întotdeauna protecția vârfului duzei. Nu pulverizați fără ca protecția vârfului duzei să fie la locul ei.
- Utilizați vârfurile de duză originale.
- Aveți grijă când curățați și schimbați vârfurile duzelor. În cazul în care vârful duzei se înfundă în timpul pulverizării, urmați procedura de eliberare a presiunii pentru oprirea unității și eliberarea presiunii înainte de a scoate vârful duzei pentru a o curăța.
- Nu lăsați aparatul sub tensiune sau sub presiune atunci când este nesupravegheat. Atunci când nu utilizați aparatul, opriți-l și urmați procedura de eliberare a presiunii pentru oprirea aparatului.
- Verificați furtunurile și piesele pentru semne de deteriorare. Înlocuiți orice furtunuri sau piese deteriorate.
- Acest sistem poate produce 3630 psi. Folosiți piese de schimb sau accesorii originale care au o putere nominală de minimum 3000 psi.





# AVERTIZARE



## PERICOL DATORAT PIESELOR DIN ALUMINIU SUB PRESIUNE

Utilizarea de lichide incompatibile cu aluminiul în echipamentele sub presiune poate provoca reacții chimice grave și ruperea echipamentului. Nerespectarea acestei avertizări poate duce la deces, vătămări grave sau daune materiale.

- Nu utilizați 1,1,1-triclorețan, clorură de metilenă, alți solvenți de hidrocarburi halogenate sau lichide care conțin astfel de solvenți.
- Multe alte lichide pot conține substanțe chimice care pot reacționa cu aluminiul. Contactați furnizorul de materiale pentru compatibilitate.



## PERICOL DATORAT UTILIZĂRII NECORESPUNZĂTOARE A ECHIPAMENTULUI

Utilizarea necorespunzătoare poate cauza deces sau vătămări grave.

- Purtați întotdeauna mănuși adecvate, ochelari de protecție și un aparat de protecție respiratorie sau o mască atunci când vopsiți.
- Nu utilizați sau pulverizați în apropiere copiilor. Țineți copiii departe de echipament în orice moment.
- Nu vă întindeți prea mult și nu stați pe un suport instabil. Păstrați-vă în permanență balansul și echilibrul.
- Rămâneți atenți și urmăriți ceea ce faceți.
- Nu lăsați aparatul sub tensiune sau sub presiune atunci când este nesupravegheat. Atunci când nu utilizați aparatul, opriți-l și urmați procedura de eliberare a presiunii pentru oprirea aparatului.
- Nu folosiți aparatul atunci când sunteți obosit sau sub influența drogurilor sau a alcoolului.
- Nu curbați și nu îndoiți prea tare furtunul.
- Nu expuneți furtunul la temperaturi sau la presiuni mai mari decât cele specificate de noi.
- Nu utilizați furtunul ca element de rezistență pentru a trage sau ridica aparatul.



## PERICOL DATORAT PIESELOR ÎN MIȘCARE

Piese în mișcare pot ciupi, tăia sau amputa degete și alte părți ale corpului.

- Stați departe de piesele în mișcare.
- Nu folosiți echipamentul cu protecțiile sau capacele de protecție îndepărtate.
- Echipamentele sub presiune pot porni fără avertisment. Înainte de a verifica, muta sau repara echipamentul, urmați procedura de reducere a presiunii și deconectați toate sursele de alimentare.



## PERICOL DE ARSURI

Suprafețele echipamentului se pot încălzi foarte tare în timpul funcționării. Pentru a evita arsurile grave, nu atingeți echipamentul fierbinte. Așteptați până când echipamentul s-a răcit complet.



## PERICOL DE LICHIDE SAU VAPORI TOXICI

Fluidele sau vaporii toxici pot provoca vătămări grave sau chiar deces dacă sunt stropite în ochi sau pe piele, inhalate sau înghițite.

- Vă rugăm să acordați atenție cunoașterii pericolelor specifice ale lichidelor înainte de pulverizare.
- Depozitați lichidul periculos în containere aprobate și eliminați-l în conformitate cu normativele aplicabile.



## ECHIPAMENT DE PROTECȚIE INDIVIDUALĂ

Este necesar să purtați un echipament de protecție adecvat atunci când operați, efectuați lucrări de întreținere sau când vă aflați în zona de operare a echipamentului pentru a vă proteja de vătămări grave, inclusiv vătămări oculare, pierderea auzului, inhalarea de vapori toxici și arsuri. Acest echipament include, dar nu se limitează la:

- Ochelari de protecție și protecție auditivă.
- Măști respiratoare, îmbrăcăminte de protecție și mănuși, conform recomandărilor producătorului de lichide și solvenți.



# AVERTIZARE

## Sfaturi pentru întreținere:

1. Există două părți pentru scaunul bilei, ambele sunt șanfrenate. Dacă o parte este uzată, schimbați-o cu cealaltă parte.
2. În timp ce schimbați garniturile în V (atât cele superioare, cât și cele inferioare) pentru tija pistonului, vă rugăm să rețineți că partea convexă trebuie să fie spre tijă, apoi, loviți partea plată a garniturilor în V folosind un ciocan de cauciuc pentru a le potrivi pe tija pistonului.
3. În timp ce fixați șuruburile pentru blocul pompei, vă rugăm să nu strângeți un șurub la maxim și apoi să-l fixați pe celălalt, acțiunea corectă este să fixați mai întâi un șurub la o adâncime de 90%, apoi fixați celălalt șurub la maxim și ulterior fixați primul șurub la maxim.
4. Există o șaibă în interiorul senzorului de presiune. În mod normal, șaiba nu va fi ruptă, dar nu poate fi lăsată afară.
5. După schimbarea garniturilor în V superioare, piulița se strânge complet cu ajutorul unei menghine de banc.
6. Înainte de a pune în funcțiune o nouă pompă cu piston airless, vă rugăm să verificați de două ori cele două șuruburi pentru blocul pompei și să vă asigurați că acestea sunt fixate complet. Efectuați aceeași verificare după schimbarea noilor garnituri în V. Deoarece garniturile în V sunt fabricate din materiale polimerice de înaltă calitate, după ce au fost depozitate sau utilizate pentru o anumită perioadă de timp, acestea se pot dilata.
7. Este extrem de important să porniți ROBINETUL DE AMORSARE înainte de pulverizare sau după schimbarea găleții de vopsea. Dacă se întâmplă ca aerul să intre în sistemul pompei cu piston și uitați să porniți ROBINETUL DE AMORSARE înainte de pulverizare, aceasta va provoca daune mari sistemului mașinii în sine, deoarece raportul de compresie pentru acoperiri de vopsea și pentru aer sunt diferite.
8. Polul pozitiv și polul negativ al motorului nu pot fi conectate invers prin intermediul periei de carbon. Dacă sunt conectate invers, atunci motorul se va roti invers, dacă mașina funcționează în acest fel pentru o anumită perioadă de timp, motorul va fi demagnetizat. (\*Doar pentru modelul X20)
9. Dacă garniturile în V sunt deteriorate vor exista scurgeri de vopsea. Vă rugăm să schimbați imediat garniturile în V, în caz contrar, vopseaua poate intra în reductor deteriorându-l.
10. În timp ce rotiți butonul de presiune pentru a regla presiunea, vă rugăm să nu o faceți cu mișcări bruște, deoarece piesele electrice din interiorul butonului ar putea fi deteriorate din cauza rotirii prea puternice.
11. Fiecare pompă airless cu sistem de control mecanic al presiunii are un microcomutator, iar șurubul de fixare al microcomutatorului este setat corect înainte de livrare. Vă rugăm să nu încercați să schimbați poziția șurubului de fixare deoarece microcomutatorul poate să funcționeze incorect. (Doar pentru modelul X20)
12. Un sfat rapid pentru a identifica dacă scaunul bilei este bun sau nu, după ce ați rotit ROBINETUL DE AMORSARE înapoi în poziția de pulverizare, vă rugăm să deschideți capacul frontal. Dacă tija de conectare rămâne în poziția superioară, atunci bila din interiorul tijei pistonului este cumva deteriorată. Dacă tija de conectare rămâne în poziția inferioară, atunci scaunul bilei este cumva deteriorat.
13. Dacă pompa cu piston fără aer nu este complet curățată după pulverizare, straturile de vopsea uscată pot împiedica senzorul de presiune să funcționeze corect. Vă rugăm să curățați complet pompa cu piston fără aer, după pulverizare.
14. Dacă siguranța este arsă din cauza supratensiunii, vă rugăm să verificați mai întâi condensatorul pentru a vedea dacă este în stare bună, dacă da, atunci vă rugăm să verificați în continuare redresorul în punte cu un multimetru universal.
15. Un sfat rapid pentru a verifica placa de control al presiunii pentru pompele cu piston fără aer cu sistem mecanic de control al presiunii: primul pas este să porniți ROBINETUL DE AMORSARE apoi lipiți de micro-comutator o șurubelniță. Dacă mașina se poate opri, înseamnă că nu există probleme cu placa de control al presiunii.
16. În cazul în care pompa fără aer este echipată cu un filtru colector, atunci filtrul trebuie curățat des după pulverizare (se recomandă o dată pe zi sau cel puțin o dată pe săptămână). Dacă filtrul este complet blocat de acoperiri de vopsea, atunci placa electrică și senzorul de presiune se pot arde. În această situație, siguranța nu poate proteja placa electronică și senzorul de presiune.
17. Vă reamintim că, pentru pompa mare cu piston fără aer cu debit mare (se referă în principal la X45 și X52/X52L), vă rugăm să nu folosiți furtunuri scurte de înaltă presiune, cum ar fi 3 m sau 5 m, deoarece ar putea provoca deteriorarea gravă a motorului. Curățați mașina și piesele de fiecare dată după ce se termină lucrările de vopsire.
18. Duzele trebuie înlocuite după 4000 - 5000 m<sup>2</sup>, în funcție de gradul de abraziune a vopselei.
19. Tija de piston / garniturile V și bila de carbură sinterizată trebuie să fie înlocuite după aproximativ 200 de ore de pulverizare, în special atunci când presiunea scade vopsitul devine dificil.
20. Pentru motorul de curent continuu cu magnet permanent, peria de carbon trebuie înlocuită după 1500 de ore, în caz contrar, motorul va fi deteriorat.
21. Vă rugăm să verificați dacă toate piesele au fost înșurubate foarte bine pe mașină înainte de a o utiliza.
22. În cazul în care mașina trebuie să fie depozitată peste 10 zile, rulați-o cu ulei de lubrifiere bine, pentru protecția împotriva ruginei sau pentru orice blocaj în interiorul pompei (verificați detaliile în secțiunea CURĂȚARE).
23. Pentru întreținerea pompei de lichid, este necesar să acționați strict în conformitate cu instrucțiunile și să o înșurubați bine (verificați detaliile în secțiunea ÎNȚREȚINERE)
24. Vă rugăm să citiți manualul sau să contactați distribuitorul în cazul în care apar probleme cu mașina. NU demontați mașina fără personal profesionist.



## Identificarea componentelor pentru X51L



1	Cărucior cu suport de furtun	Pentru transportat mașina și înfășurat furtunul de vopsea. (DP637H)
2	Carcasă filtru (Filtru colector în interior**)	Filtrul colector va reduce înfundarea duzelor și va asigura un finisaj plăcut.
3	Afișaj digital presiune (Sub capac)	X20 doar cu manometru X24 X28 X32 X42 X45 X51L X81L Cu afișaj digital al presiunii
4	Regulator de presiune	Reglați presiunea pentru diferite aplicații.
5	Robinet amorsare/pulverizare.	<ul style="list-style-type: none"> <li>• În poziția AMORSARE (în jos) direcționează lichidul către tubul de amorsare.</li> <li>• În poziția PULVERIZARE (paralel) direcționează lichidul sub presiune către furtunul de vopsire.</li> <li>• Eliberează automat sistemul de presiune în situații de suprapresiune</li> </ul>
6	Pompă de lichid (tijă piston și garnitură V** în interior)	Drenează lichidul din sistem în timpul amorsării și eliberează presiunea.
7	Tub de aspirație	Aspiră lichidul din găleata de vopsea în pompă. (Tubul trebuie să fie înșurubat strâns pentru a evita pătrunderea aerului în interior. În caz contrar presiunea corectă de lucru nu poate fi atinsă).
7	Furtun de aspirație*	Fotografia reprezintă tipul de aspirație inferioară pentru X51L. Pentru X45 va fi tubul de aspirație, iar pentru X20/24/28 va fi furtun de aspirație.
8	Filtru de aspirație	Filtrul de aspirație reduce înfundarea duzelor și asigură un finisaj plăcut.
9	Furtun de amorsare	
10	Priză de alimentare	Aceasta va fi potrivită pentru țara de destinație.
11	Roată	Pentru manevrarea facilă și stabilitatea mașinii.
12	Pistol de pulverizare fără aer	Pulverizează lichid.
13	Furtun de înaltă presiune	Transportă lichidul la înaltă presiune de la pompă la pistolul de pulverizare.

**(Piesele marcate cu \*\* sunt piese care se uzează ușor.)**

## Date tehnice

Articol nr.	PAZ-20X	PAZ-24X
Control presiune	Pompe mecanice	Electronic
Putere motor	1100W PMDC	Motor fără perii 1300W
Debit	2,0L/MIN	2,4L/MIN
Dimensiune maximă duză	0,021"	0,023"
Presiune maximă de lucru	200bari/2900psi	210bari/3045psi
POZE		
Conținutul ambalajului	Pistol X-450, duză X 517, protecție X, furtun fără aer de 1/4 in x 15M, prelungitor de 45 cm, ulei de lubrifiere.	Pistol X-450, duză X 517, protecție X, furtun fără aer de 1/4 in x 15M, prelungitor de 45 cm, ulei de lubrifiere.
<b>PAZ-28X</b>	<b>PAZ-32X</b>	<b>PAZ-81X</b>
Electronic	Electronic	Electronic
Motor fără perii 2200W	Motor fără perii 2600W	Motor fără perii 4500W
2,8L/MIN	3,2L/MIN	8,0L/MIN
0,025"	0,031"	0,045"
210bari/3045psi	210bari/3045psi	210bari/3045psi
		
Pistol X-450, duză X 517, protecție X, furtun fără aer de 1/4 in x 15M, prelungitor de 45 cm, ulei de lubrifiere.	Pistol X-450, duză X 521, protecție X, furtun fără aer de 1/4 in x 15M, prelungitor de 45 cm, ulei de lubrifiere.	6376G Pistol, duză X 539, protecție X, furtun fără aer de 3/8" x 15M, prelungitor de 45 cm, ulei de lubrifiere.

# Operare

## Blocaj declanșator

Activați întotdeauna dispozitivul de blocare a declanșatorului atunci când vă opriți din pulverizare pentru a preveni declanșarea accidentală a pistolului cu mâna sau în cazul în care acesta cade sau se lovește.

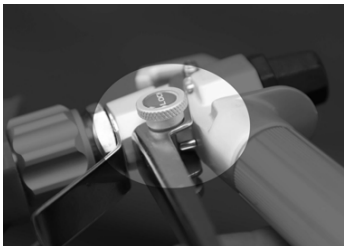

## Procedura de reducere a presiunii

Urmați această **procedură de reducere a presiunii** ori de câte ori opriți pulverizarea și înainte de curățarea, verificarea, întreținerea sau transportul echipamentului.

1. Opriți întrerupătorul de alimentare și scoateți cablul de alimentare din priză.



2. Rotiți robinetul de amorsare/pulverizare în poziția AMORSARE pentru a elibera presiunea.

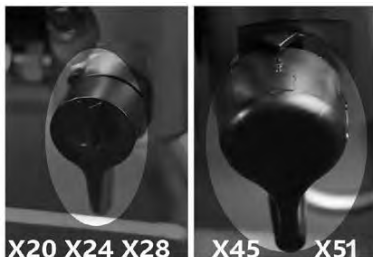

3. Țineți pistolul ferm pe marginea găleții. Declanșați pistolul pentru a elibera presiunea.



4. Cuplați dispozitivul de blocare a declanșatorului.

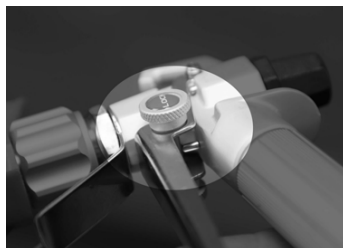

**NOTĂ** : Lăsați robinetul de amorsare/pulverizare în poziția AMORSARE până când sunteți pregătit să pulverizați din nou.

Dacă bănuieți că duza de pulverizare sau furtunul sunt înfundate sau că presiunea nu a fost complet eliberată după ce ați urmat pașii de mai sus, slăbiți foarte încet piulița de fixare a dispozitivului de protecție a duzei sau cuplajul capătului furtunului pentru a elibera presiunea treptat, apoi slăbiți complet. Eliminați obstrucția din furtun sau din duză.

Citiți instrucțiunile de deblocare a duzei de pulverizare din manualul de utilizare al pulverizatorului sau al pistolului.

# Pregătirea

## 1. Pregătiți vopseaua în conformitate cu recomandările producătorului.

Acesta este probabil unul dintre cei mai importanți pași pentru o pulverizare fără probleme!

Îndepărtați orice pojghiță care s-ar fi putut forma pe suprafața vopselei. Dacă este necesar, diluați vopseaua. În cele din urmă, strecurați vopseaua printr-o pungă de filtrare cu ochiuri fine de nailon (disponibilă la majoritatea comercianților de vopsele) pentru a îndepărta particulele care ar putea bloca duza de pulverizare.

## 3. Deșurubați duza și ansamblul de protecție de pe pistol.



## 4. Desfășurați furtunul și conectați un capăt la pistol. Folosiți două chei pentru a strânge bine și ferm.



## 5. Conectați celălalt capăt al furtunului de pulverizare.



## 6. Ungerea

Ungeți piulița de etanșare a gâtului cu ulei (3~5 picături) pentru a preveni uzura prematură a garniturii, faceți acest lucru de fiecare dată când pulverizați.



## 7. Verificați serviciul electric

Asigurați-vă că priza electrică este corect împământată. Prelungitoarele lungi pot afecta performanța pulverizatorului. Folosiți mai multe furtunuri de pulverizare, nu prelungitoare mai lungi.

## 8. Conectați pulverizatorul.

Mai întâi asigurați-vă că întrerupătorul PORNIT/OPRIT este oprit și că butonul de control al presiunii este rotit complet în sens invers acelor de ceasornic. Conectați pulverizatorul la o priză cu împământare care se află la o distanță de cel puțin 3 m de zona de pulverizare pentru a reduce șansele de aprindere a vaporilor de pulverizare sau a particulelor de praf din cauza scântei.



### Supapă de reglare a presiunii

În sensul acelor de ceasornic: putere / presiune mai mare



În sens invers acelor de ceasornic: putere / presiune mai mică



## Pornirea

1. Mai întâi asigurați-vă că întrerupătorul ON/OFF este oprit.
2. Reglați presiunea în sens invers acelor de ceasornic până la cea mai mică valoare.
3. Așezați furtunul de aspirare în butoiul de vopsea.

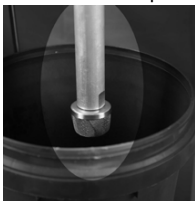

4. Trageți în sus robinetul amorsare/pulverizare în poziția de amorsare.

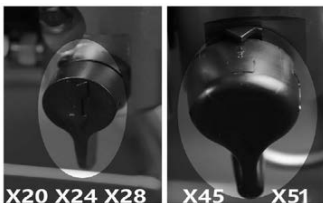

5. Conectați pulverizatorul la o priză cu împământare.
6. Porniți mașina.



7. Rotiți regulatorul de presiune în sensul acelor de ceasornic, până când lichidul circulă în tubul de amorsare.

8. Opriti întrerupătorul de alimentare.



9. Transferați tubul de aspirație în găleata de vopsea și scufundați-l în vopsea.

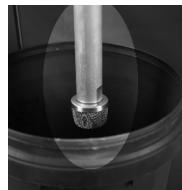

10. Porniți comutatorul de alimentare.

11. Când vedeți vopseaua ieșind din tubul de amorsare:

- (1). Îndreptați pistolul în găleata cu deșeuri.
- (2). Deblocați dispozitivul de blocare a declanșatorului pistolului.
- (3). Apăsăți și țineți apăsat declanșatorul pistolului.
- (4). Rotiți robinetul de amorsare/pulverizare în poziția PULVERIZARE.



12. Continuați să pulverizați în găleata de deșeuri până când vedeți că din pistol iese doar vopsea.

13. Eliberați declanșatorul. Cuplați dispozitivul de blocare a declanșatorului.

14. Transferați tubul de amorsare în găleata de vopsea și fixați tubul de amorsare pe tubul de aspirare.

# PULVERIZARE

## TEHNICA DE PULVERIZARE

1. Cheia pentru o vopsea bună este o acoperire uniformă pe întreaga suprafață. În cazul vopsitului prin pulverizare, acest lucru se face prin folosirea unor mișcări uniforme, cu brațul mișcându-se cu o viteză constantă și menținând pistolul de pulverizare la o distanță constantă de suprafață.

2. Pe cât posibil, mențineți pistolul de pulverizare în unghi drept față de suprafață. Acest lucru înseamnă să vă mișcați întregul braț înainte și înapoi, mai degrabă decât să vă flexați doar încheietura mâinii.

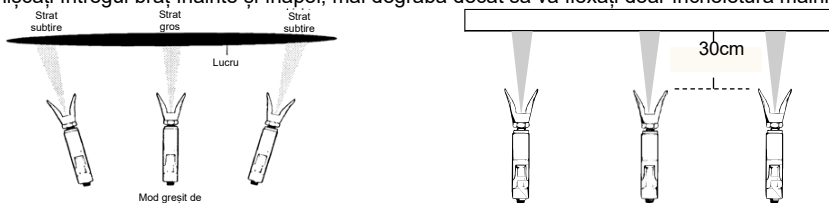

3. Țineți pistolul de pulverizare perpendicular pe suprafață, altfel un capăt al modelului va fi mai gros decât celălalt.

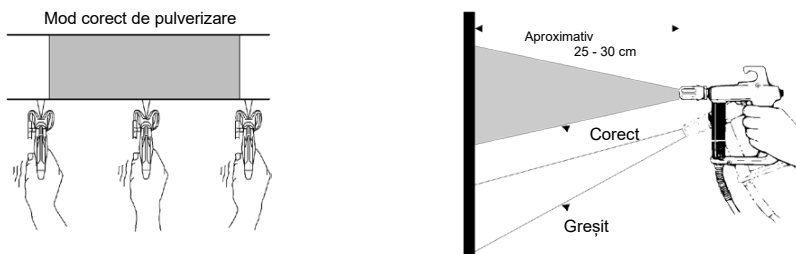

4. În cele mai multe cazuri, cea mai bună distanță de pulverizare este de 25-30 cm (10 până la 12 inci) între duza de pulverizare și suprafață.

5. Pistolul de pulverizare trebuie oprit la sfârșitul fiecărei curse și pornit din nou la începutul următoarei curse. Astfel se evită acumularea de vopsea la sfârșitul cursei, ceea ce ar putea duce la apariția de scurgeri și curburi. Declanșarea la sfârșitul cursei economisește, de asemenea, vopsea și are ca rezultat o lucrare mai frumoasă. (A se vedea imaginea de mai jos)

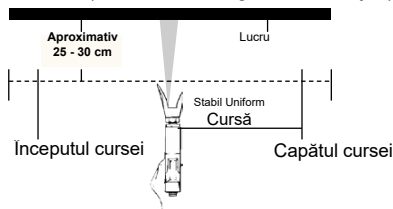

6. Viteza corectă de deplasare a pistolului va permite aplicarea unui strat complet, umed, fără scurgeri și fără picurări. Dacă se suprapune fiecare dată cu aproximativ 40% față de cursa anterioară, se obține o grosime uniformă a vopselei. Pulverizarea într-un model uniform, alternativ de la dreapta la stânga și apoi de la stânga la dreapta, asigură un finisaj profesional. (A se vedea imaginea din dreapta)

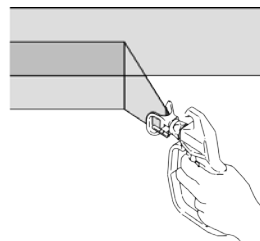

O modalitate de a face acest lucru este de a îndrepta duza de pulverizare spre marginea ultimei curse înainte de a porni pistolul.

7. Atunci când faceți o scurtă pauză de la vopsire (până la 1 oră), blocați declanșatorul pistolului de pulverizare în poziția **OFF**, reduceți presiunea la valoarea minimă (zero) și reglați aparatul în poziția Amorsare. Opiți pulverizatorul și scoateți-l din priză. Consultați Procedura de eliberare a presiunii.

8. Pentru colțuri interioare, cum ar fi pe o bibliotecă sau în interiorul unui dulap, îndreptați pistolul spre centrul colțului pentru a pulveriza. Împărțind astfel modelul de pulverizare, marginile de pe ambele părți sunt pulverizate în mod egal.

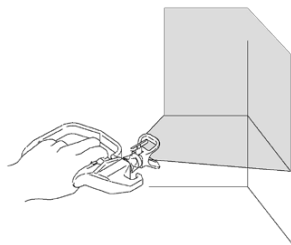

## Instalarea duzei și protecției pe pistolul de pulverizare

1. Cuplați dispozitivul de blocare a declanșatorului.

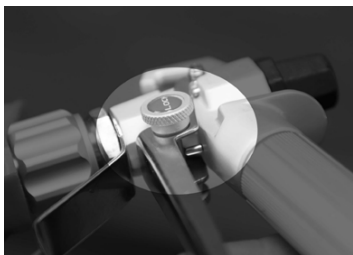

2. Verificați dacă duzele și piesele de protecție sunt asamblate în ordinea prezentată.

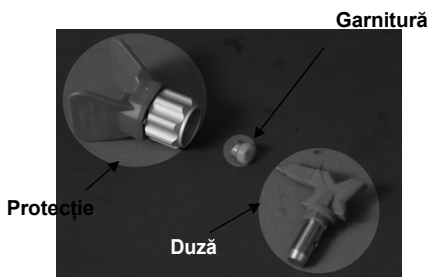

3. Folosiți duza pentru a alinia scaunul

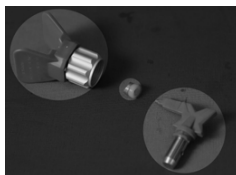

Duza trebuie să împinsă în protecție până la capăt

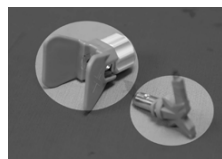

4. Înșurubați duza și ansamblul de protecție pe pistol. Strângeți piulița de fixare.

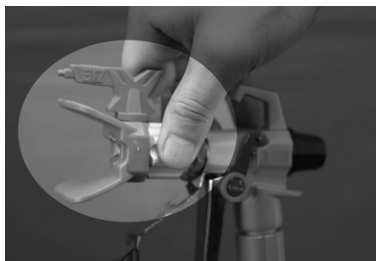



## Selectarea duzelor

### Selectarea dimensiunii găurii duzei

Duzele sunt disponibile într-o varietate de dimensiuni ale orificiilor pentru pulverizarea unei game largi de lichide. Pulverizatorul dvs. include o duză de 0,017" (0,43 mm) sau poate 0,019" (0,48 mm) pentru a fi utilizat în majoritatea aplicațiilor de pulverizare. Pentru suprafețe înguste sau mai mici (dulapuri, garduri, balustrade), lățimea modelului de 15,24 cm este cea mai bună alegere, deoarece va oferi o definiție mai clară și mai mult control; pentru suprafețe întinse (tavane/pereteți), o lățime mai mare a modelului de pulverizare de 25-30 cm este cea mai bună alegere pentru a acoperi mai rapid suprafețe mari.

Folosirea unei duze de pulverizare de bună calitate, de dimensiuni adecvate pentru proiectul de vopsire, este esențială pentru obținerea unor rezultate bune de pulverizare; duza de pulverizare controlează cantitatea de vopsea aplicată și suprafața pe care o va acoperi modelul de pulverizare. Se poate utiliza o gamă de dimensiuni de duze clasificate atât în funcție de dimensiunea orificiului, cât și de lățimea modelului de pulverizare, pe baza a 3 factori:

**1 - Acoperire/vopsire; 2 - Suprafața care se pulverizează; 3 -Capacitatea pulverizatorului de a suporta dimensiunea orificiului duzei.**

O diferență esențială între pulverizatoare este duza maximă pe care o pot suporta. Alegeți pulverizatorul în funcție de tipurile de acoperire pe care le veți pulveriza și asigurați-vă că cea mai mare duză (dimensiunea orificiului) pe care intenționați să o utilizați se încadrează în intervalul maxim de dimensiuni pe care îl poate suporta pulverizatorul.

Este mai bine să aveți o întotdeauna o mașină cu o capacitate mai mare, de exemplu, dacă intenționați să folosiți frecvent o duză de 0,017, capacitatea pulverizatorului ar trebui să fie cu o dimensiune mai mare a orificiului pentru duze (duză de 0,019); acest lucru permite uzura duzei care determină creșterea dimensiunii orificiului.

### Alegerea duzei corect

Luați în considerare vopseaua și suprafața care urmează să fie pulverizată. Asigurați-vă că folosiți cea mai bună dimensiune a orificiului duzei pentru acel strat și cea mai bună lățime a stratului pentru suprafața respectivă.

### Dimensiune gaură duză

Dimensiunea găurii duzei controlează debitul - cantitatea de vopsea care iese din pistol.

### SUGESTII:

- Utilizați găuri mai mari de duze în cazul straturilor mai groase și găuri mai mici în cazul straturilor mai subțiri.

**Lățimea stratului** reprezintă dimensiunea modelului de pulverizare, care determină suprafața acoperită cu fiecare cursă. Straturile mai înguste asigură un strat mai gros, iar cele mai late un strat mai subțire.

Dimensiune gaură duză	Vopsele				
	Lacuri	Emailuri	Grunduri	Vopsele de interior	Vopsele de exterior
0,011 in. (0,28 mm)	✓				
0,013 in. (0,33 mm)	✓	✓			
0,015 in. (0,38 mm)		✓	✓	✓	
0,017 in. (0,43 mm)			✓	✓	✓
0,019 in. (0,48 mm)					✓

## Interpretarea codului duzei

Ultimele trei cifre ale codului duzei conțin informații despre dimensiunea orificiului și lățimea stratului pe suprafață atunci când pistolul este ținut la 30,5 cm (12 in.) de suprafața de pulverizat.

Prima cifră dublată = lățimea aproximativă a stratului



Duza 413 are o lățime a stratului de 8-10 in.

are o dimensiune a orificiului de 0,013 in.



Ultimele două cifre = dimensiunea orificiului în milimetri

Cod duză	Lățime strat 12 in. (305 mm) de la suprafață	Diametru gaură
311	6 - 8 in. (152-203 mm)	0,011 in. (0,28 mm)
411	8-10 in. (203 - 254 mm)	0,011 in. (0,28 mm)
313	6 - 8 in. (152-203 mm)	0,013 in. (0,33 mm)
413	8-10 in. (203 - 254 mm)	0,013 in. (0,33 mm)
415	8-10 in. (203 - 254 mm)	0,015 in. (0,38 mm)
515	10-12 in. (254 - 305 mm)	0,015 in. (0,38 mm)
417	8-10 in. (203 - 254 mm)	0,017 in. (0,43 mm)
517	10-12 in. (254 - 305 mm)	0,017 in. (0,43 mm)

## Tablel de selectare a duzelor reversibile

Dimensiune orificiu	Lățime strat - Inch						Debit		Aplicații	Filtru
	inch	4" - 6"	6" - 8"	8" - 10"	10" - 12"	12" - 14"	gpm	L/min		
0,011"	211	311	411	511	611	0,12	0,45	Lac sau lazură	150 plasă (roșu)	
0,013"	213	313	413	513	613	0,18	0,68			
0,015"	215	315	415	515	615	0,24	0,91	Vopsea pe bază de ulei	100 plasă (galben)	
0,017"	217	317	417	517	617	0,31	1,17			
0,019"	219	319	419	519	619	0,38	1,44	Vopsea Latex / Acrilică / Email	100 plasă	
0,021"		321	421	521	621	0,47	1,78			
0,023"		323	423	523	623	0,57	2,16	Latex dur	60 plasă (alb)	
0,025"		325	425	525	625	0,67	2,54			
0,027"			427	527	627	0,77	2,91			
0,029"		329	429	529	629	0,90	3,41			
0,031"		331	431	531	631	1,03	3,90	Elastomeric / Filler / Grund	30 plasă (verde)	
0,033"		333	433	533	633	1,17	4,43			
0,035"		335		535		1,31	4,98			
0,043"	243	343	443	543	643	1,98	7,51			

## Lucruri importante de știut despre uzura duzelor

Este important să înlocuiți o duză atunci când aceasta se uzează, pentru a vă asigura că veți avea un model de pulverizare precis, productivitate maximă și un finisaj de calitate. Atunci când duza se uzează, dimensiunea orificiului crește, iar lățimea modelului de pulverizare scade.

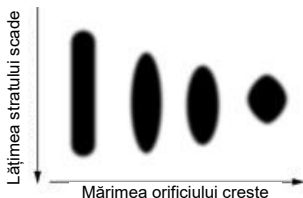

Durata de viață a duzei variază în funcție de tipul de acoperire. Prolungii durata de viață a duzei pulverizând la cea mai mică presiune care sparge (atomizează) vopseaua într-un model de pulverizare complet.

**Recomandare pentru înlocuirea duzei Latex:** După 4000~5000m<sup>2</sup>



Italia Star Com Due S.R.L.

004/021.433.03.27

info@italiastar.ro



www.italiastar.ro

# CURĂȚARE

La fel ca în cazul tuturor echipamentelor de pulverizare, pulverizatorul trebuie curățat în mod corespunzător, altfel nu va funcționa cum trebuie. Cele mai frecvente cauze ale problemelor sunt înfundarea. Dacă sunt respectate, aceste indicații vor asigura o performanță fără probleme a pulverizatorului dumneavoastră.

## 1. Efectuați **procedura de reducere a presiunii**.

Scoateți sifonul de aspirație din vopsea și puneți-l în lichidul de spălare.

**Notă :** Folosiți apă pentru vopsele pe bază de apă și diluanți minerali pentru vopsele pe bază de ulei.



## 2. Porniți aparatul, rotiți robinetul de amorsare/pulverizare în sus pentru a închide supapa de golire.



## 3. Măriți presiunea la aproximativ 1/2 din cea maximă, scoateți siguranța de pe declanșator și acționați pistolul până când apare lichidul de spălare.



## 3. Puneți pistolul în găleata de deșeuri, țineți pistolul pe găleată, acționați pistolul pentru a spăla complet sistemul, eliberați declanșatorul și puneți siguranța acestuia în poziția ON.



## 4. Rotiți robinetul de amorsare în jos pentru a deschide supapa de golire și lăsați lichidul de spălare să circule timp de 15 secunde pentru a curăța tubul de golire.



## 5. Ridicați sifonul deasupra lichidului de spălare și puneți pulverizatorul în funcțiune timp de 15 sau 30 de secunde pentru a scurge lichidul.

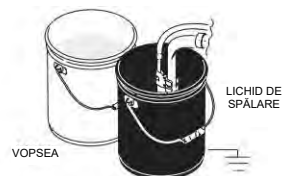

7. Rotiți robinetul de amorsare în sus pentru a închide supapa de golire, declanșați pistolul în găleata de spălare pentru a curăța lichidul din furtun, **opriți** alimentarea.

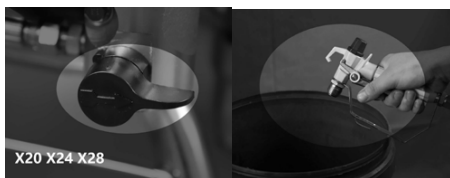

8. Rotiți robinetul de amorsare în jos pentru a deschide supapa de golire, scoateți din priză pulverizatorul.

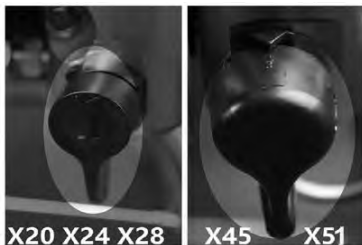

9. Îndepărtați filtrele din pistol și din pulverizator, dacă sunt instalate. Curățați, inspectați și instalați filtrele.



10. În cazul în care spălați cu apă, spălați din nou cu diluant mineral sau cu soluție pump armor, pentru a lăsa un strat protector care să prevină înghețul sau coroziunea.

11. Dacă mașina va fi depozitată timp de peste 10 zile, după ce ați curățat-o bine, vă rugăm să scoateți tubul de aspirație, furtunul și pistolul și să turnați aproximativ 10 ml de ulei de lubrifiere WHITE în pompa de lichid, apoi porniți mașina și lăsați-o să funcționeze (poziția PRIME) timp de 5 secunde (până când puteți vedea uleiul în tubul de amorsare). Acest lucru va preveni blocarea, coroziunea sau ruginirea pieselor umede din interior.

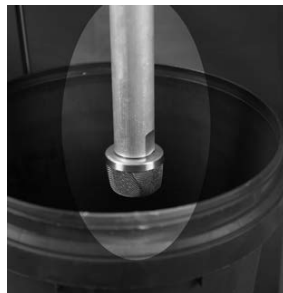

12. Ștergeți pulverizatorul, furtunul și pistolul cu o cârpă înmuiată în apă sau diluant mineral.



## Remedierea defecțiunilor

Problemă	Cauză	Soluție
Întrerupătorul de alimentare este pornit și pulverizatorul este conectat, dar motorul și pompa nu funcționează.	Presiunea este setată la zero.	Rotiți butonul de control al presiunii în sensul acelor de ceasornic pentru a crește presiunea.
	Motorul sau controlerul sunt deteriorate.	Vă rugăm să contactați furnizorul dumneavoastră sau direct DPAIRLESS.
	Priza electrică nu furnizează energie.	<ul style="list-style-type: none"> <li>• Încercați o altă priză sau conectați la priză ca test ceva care știți că funcționează.</li> <li>• Resetați întrerupătorul de circuit al clădirii sau înlocuiți siguranța.</li> </ul>
	Prelungitorul este deteriorat.	Înlocuiți prelungitorul.
	Cablul electric al pulverizatorului este deteriorat.	Verificați dacă există izolație sau fire rupte. Înlocuiți cablul electric dacă este deteriorat.
	Vopseaua și/sau apa este înghețată sau întărită în pompă.	<p>Scoateți pulverizatorul din priză. Dacă este înghețat, NU încercați să porniți pulverizatorul până când nu este complet dezghețat, altfel puteți deteriora motorul, placa de control și/sau transmisia.</p> <p>Asigurați-vă că întrerupătorul de alimentare este oprit. Așezați pulverizatorul într-o zonă caldă timp de câteva ore. Apoi conectați cablul de alimentare și porniți pulverizatorul. Creșteți încet presiunea pentru a vedea dacă motorul pornește.</p> <p>Dacă vopseaua s-a întărit în pulverizator, este posibil să fie necesară înlocuirea garniturilor pompei, a supapelor, a transmisiei sau a comutatorului de presiune. Vă rugăm să vă adresați furnizorului dumneavoastră sau să contactați direct Bisonte Romania.</p>

<b>Problemă</b>	<b>Cauză</b>	<b>Soluție</b>
Pulverizatorul pornește, dar nu aspiră vopseaua.	Unitatea nu se amorsează sau a pierdut amorsarea	Înlocuiți unitatea de amorsare
	Lipsă vopsea. Tubul de aspirație nu este complet scufundat în vopsea	Scufundați tubul de aspirație în vopsea
	Filtrul de aspirație este înfundat.	Curățați filtrul.
	Tub de aspirație slăbit la supapa de admisie	Curățați conexiunea și strângeți
	Supapa de admisie prezintă scurgeri	Curățați supapa de admisie. Asigurați-vă că scaunul bilei nu este ciobit sau uzat și că bila este bine așezată, reasamblați supapa.
	Garniturile pompei sunt uzate	Înlocuiți garniturile pompei.
	Tija pistonului este uzată sau deteriorată.	Curățați sau înlocuiți
Pompa funcționează, dar nu acumulează presiune.	Pompa nu este amorsată.	Amorsați pompa.
	Filtrul de admisie este înfundat .	Curățați resturile de pe filtrul de admisie și asigurați-vă că tubul de aspirație este scufundat în lichid.
	Tubul de aspirație nu este complet scufundat în vopsea.	Asigurați-vă că tubul de aspirație este scufundat în vopsea.
	Tubul de aspirație prezintă scurgeri.	Strângeți racordul tubului de aspirație. Verificați pentru fisuri sau scurgeri de vid. Înlocuiți tubul de aspirație dacă este crăpat sau deteriorat.
	Supapa de amorsare/pulverizare este uzată sau obstrucționată de resturi.	Curățați supapa sau înlocuiți-o cu una nouă.
Pompa funcționează, dar vopseaua se scurge sau țâșnește atunci când pistolul de pulverizare este declanșat.	Presiunea setată este prea mică.	Rotiți încet butonul de control al presiunii în sensul acelor de ceasornic pentru a crește presiunea. Acest lucru va porni motorul pentru a crea presiune.
	O-ringul din pompă este uzat sau deteriorat	Înlocuiți garniturile O-ring
	Sfera supapei de intrare este plină de material	Curățați supapa de admisie,
	Duza de pulverizare este înfundată	Desfundați duza de pulverizare
	Filtrul de lichid este înfundat.	Curățați sau înlocuiți filtrul de lichid
	Filtrul de lichid al pistolului de pulverizare este înfundat.	Curățați sau înlocuiți filtrul de lichid al pistolului
	Duza de pulverizare este prea mare sau uzată.	Înlocuiți duza.

<b>Problemă</b>	<b>Cauză</b>	<b>Soluție</b>
Pulverizatorul aspiră vopseaua, dar curge atunci când pistolul este deschis	Duza de pulverizare este uzată	Înlocuiți-o cu una nouă.
	Filtrul de aspirație este înfundat.	Curățați filtrul.
	Filtrul pistolului sau al duzei de pulverizare este înfundat.	Curățați sau înlocuiți filtrul. Păstrați filtre suplimentare la îndemână
	Vopsea prea grea sau grosieră.	Diluzați sau strecurați vopseaua
	Ansamblu de garnituri V uzat.	Înlocuiți
	Supapa de admisie este uzată sau deteriorată.	Înlocuiți supapa
Scurgeri ale ansamblului duzei	Asamblare incorectă	Verificați ansamblul.
	Garnitură uzată.	Înlocuiți garnitura.
Pistolul de pulverizare nu pulverizează	Duza de pulverizare, filtrul pistolului sau vârful duzei înfundate	Curățați duza de pulverizare
	filtru înfundat	Curățați sau înlocuiți filtrul de lichid al pistolului
	Duza de pulverizare este în poziția de curățare	Puneți duza în poziția de pulverizare
Vopseaua curge.	Presiunea setată este prea mică.	Creșteți presiunea
	Pistolul, duza sau filtrul de aspirare blocate.	Curățați filtrele
	Tub de aspirație slăbit	Strângeți racordul tubului de aspirație.
	Duză uzată.	Înlocuiți duza
	Vopseaua este prea groasă	Diluzați vopseaua
S-a declanșat protecția termică la suprasarcină	Motor supraîncălzit.	Lăsați să se răcească între 15 și 30 de minute.
	Vopsea acumulată pe motor.	Curățați vopseaua de pe motor.
	Unitatea stă în soare.	Mutați-o într-o locație umbră
Lipsă afișaj, pulverizatorul funcționează.	Afișajul este deteriorat sau are o conexiune slabă.	Verificați conexiunea, înlocuiți afișajul
Modelul stratului variază foarte tare în timpul pulverizării. SAU Pulverizatorul nu pornește prompt la reluarea pulverizării.	Comutatorul de control al presiunii este uzat și provoacă o variație excesivă a presiunii.	Vă rugăm să contactați furnizorul dumneavoastră sau direct DPAIRLESS.
Scurgeri de vopsea pe exteriorul pompei.	Garniturile pompei sunt uzate	Înlocuiți garniturile pompei.

Cod de eroare E01	<p>Descriere: Protecție împotriva supraîncălzirii pentru placa de comandă electronică</p> <p>Cauză posibilă: Supraîncălzirea plăcii electronice de control. Cel mai probabil motivul este utilizarea unei duze de dimensiuni prea mici.</p>	Opriti alimentarea, așteptați până când placa electronică de control se răcește și schimbați duza cu una mai mare.
Cod de eroare E02	<p>Descriere: Eroare de comunicare a plăcii electronice de control.</p> <p>Cauză posibilă: Electricitatea statică interferează cu comunicarea din interiorul plăcii de control electronic.</p>	Opriti alimentarea. După ce afișajul este complet oprit, porniți alimentarea. Dacă problema persistă, montați o nouă placă de control electronic.
Cod de eroare E03	<p>Descriere: Senzor de presiune deteriorat.</p> <p>Cauză posibilă: Piesele interioare ale senzorului de presiune sunt rupte.</p>	Înlocuiți senzorul de presiune cu unul nou Sfat Vă rugăm să curățați bine mașina la timp de fiecare dată după pulverizare, să păstrați curată pompa internă de lichid și să depozitați mașina în interior pe timp de iarnă.
Cod de eroare E04	<p>Descriere: Blocare de protecție a motorului</p> <p>Cauză posibilă:</p> <ol style="list-style-type: none"> <li>1. Tensiune prea mică și utilizarea unei duze de dimensiuni prea mici în același timp.</li> <li>2. Piesele interioare ale pompei de lichid sunt deteriorate.</li> </ol>	<ol style="list-style-type: none"> <li>1. Verificați tensiunea și schimbați duza cu una mai mare.</li> <li>2. Verificați dacă piesele interioare ale pompei de lichid sunt deteriorate; dacă da, schimbați pompa de lichid.</li> </ol>
Cod de eroare E05	Protecție la supracurent pentru placa de comandă electronică sau motor	As E04
Cod de eroare E06	Alarmă placă de control electronică	As E-05
Cod de eroare E07	Presiune de peste 70Bar în timpul curățării	Reglați presiunea la poziția inferioară



Cod de eroare E08	<p>Descriere: Alarmă tensiune de alimentare Cauză posibilă: Atunci când tensiunea este prea mică sau când mașina nu funcționează fără probleme, acest cod de eroare va apărea din cauza unei alimentări insuficiente cu energie de intrare.</p>	<p>1.Verificați cablul de alimentare, verificați dacă placa de conexiuni este slăbită. 2.Montați o duză mai mare și încercați din nou. 3.Opriți alimentarea și reglați regulatorul de presiune la minim. După ce afișajul este complet oprit, porniți alimentarea.</p>
Cod de eroare E09	<p>Descriere: protecție lipsă sarcină Cauză posibilă: găleata de vopsea este goală. Mașina se va opri automat pentru a proteja garniturile V de uzura rapidă.</p>	<p>Opriți alimentarea și apoi porniți sau rotiți regulatorul de presiune la minim și apoi resetați presiunea.</p>
Cod de eroare E10	<p>Descriere: Protecție motor la supraîncălzire</p>	<p>Opriți alimentarea, așteptați până când motorul se răcește.</p>
Cod de eroare E11	<p>Descriere: Protecție împotriva supracurentului pentru placa de comandă electronică Cauză posibilă: 1.Tensiune prea mică, lungime prea mare a cablului, contact defectuos al plăcii de conexiuni. 2.Utilizarea unei duze de dimensiuni prea mici. 3.Vopsea prea groasă. 4.Senzorul de presiune este deteriorat, o presiune de lucru prea mare va cauza proiecția automată. 5.Placa electronică de control este defectă.</p>	<p>1.Verificați dacă tensiunea este de 220V, dacă lungimea cablului este prea mică, dacă placa de conexiuni este conectată corect. 2.Montați o duză mai mare. 3.Diluțați vopseaua conform instrucțiunilor. 4.Schimbați senzorul de presiune. 5. Schimbați placa electronică de control</p>

# Fișa de reparație în garanție

Nr.	Data recepție	Descrierea defectului	Reparație efectuată	Prelungirea garanției	L.S.
1					
2					
3					
4					
5					



Service autorizat:

Italia Star Com Due S.R.L.  
 Autostrada București - Pitești km. 13.2  
 Loc. Chiajna - Ilfov  
 Tel: 021.433.03.27  
 Fax: 021.433.03.26  
 info@italiastar.ro www.italiastar.ro



## CERTIFICAT DE GARANȚIE

Seria AA Nr. \_\_\_\_\_

Nume marcă produs: \_\_\_\_\_

Model: \_\_\_\_\_

Seria nr.: \_\_\_\_\_

Accesorii: \_\_\_\_\_

Vanzător: \_\_\_\_\_

Semnătura și ștampila: \_\_\_\_\_

Cumpărător: \_\_\_\_\_

Adresa : \_\_\_\_\_

Data cumpărării: \_\_\_\_\_

Semnătura / ștampila: \_\_\_\_\_

DISTRIBUITOR: \_\_\_\_\_

NUME: \_\_\_\_\_

ADRESA: \_\_\_\_\_

*Prin prezența confirm că am primit produsul în perfectă stare de funcționare împreună cu ghidul de utilizare în limba română și am luat la cunoștință că prezentul certificat de garanție este valabil numai însoțit de factură de achiziție și de bon fiscal sau chitanță. Dacă produsul nu este însoțit de prezentul certificat sau garanția este expirată sau anulată de către service din cauza utilizării în condiții anormale conform paragrafului 5, reparația se va efectua cu acordul meu contra cost.*

## Condiții de acordare a garanției

- Termenul de garanție** este de **24 luni** pentru persoanele fizice și **12 luni** pentru persoanele juridice, de la data cumpărării produsului și respectiv ale accesoriilor standard aliate în componența sa (cumpărate simultan cu produsul, cele fără de care aparatul nu poate funcționa).
- Garanția se acordă conform legislației române în vigoare la data cumpărării, se aplică numai dacă aparatul este folosit corespunzător (în concordanță cu instrucțiunile de folosire) și este valabilă numai însoțită de factură de cumpărare și certificatul de garanție, ambele în original.
- În cazul defectării în condiții normale de utilizare, pe durata perioadei de garanție, produsul se va repara gratuit, la sediul menționat în acest certificat.
- Prezentul produs are în componență subsansamble electronice și mecanice diverse, care necesită respectarea cu strictețe a condițiilor de manipulare, transport, păstrare, exploatare, întreținere și reparație prevăzute în manualul de utilizare. Consumabilele nu sunt acoperite de garanție.
- Situații care duc la ieșirea din garanție a produsului:
  - Nerespectarea condițiilor de manipulare, transport, păstrare, instalare, punere în funcțiune, exploatare și întreținere prevăzute în manualul de utilizare sau în condiții ce contravin standardelor tehnice din România;
  - Documentele de garanție nu sunt prezentate, au fost deteriorate / modificate sau sunt ilizibile;
  - Aparatul prezintă deteriorări cauzate de accidente mecanice, lovituri, șocuri, pătrunderi de lichide, expuneri la foc, utilizare greșită sau neglijență, schimbări ale stării aparatului, păstrarea în condiții improprii – funcționarea repetată în regim de mari diferențe de temperatură care cauzează fenomenul de "condens" intern, expunerea excesivă la umezeală sau radiații solare, neglijență în utilizare, etc.
  - Produsul a fost utilizat împreună cu alte accesorii în afara celor recomandate de producător.
  - Exploatarea excesivă a aparatelor ceea ce poate conduce la arderea motoarelor, etc.
  - Pierderea certificatului de garanție determină ieșirea din garanție a produsului.
  - Necompletarea sau completarea în corectă a certificatului de garanție atrage după sine răspunderea vânzătorului.
- Perioada de garanție se prelungeste cu timpul scurs de la data predării produsului la service, până la data reparației în stare de funcționare a produsului. Prelungirea termenului de garanție se înscrie pe certificatul de garanție.
- Durată medie de utilizare a produsului este de 3 ani.** Italia Star Com Due SRL asigură contră cost, reparații în afara perioadei de garanție, sau dacă produsul a ieșit din garanție, pe toată durata medie de utilizare a produsului.
- Cumpărătorului i-a fost probată funcționarea corespunzătoare a produsului și i s-a explicat modul de utilizare. Cumpărătorul a verificat inventarul de livrare al produsului inclusiv existența manualului de utilizare în limba română. Cumpărătorul a luat la cunoștință de integritatea suruburilor și sigiliilor produsului. În cazul defectării produsului, cumpărătorul va trebui să se prezinte la unul dintre sediile și punctele de service specificate în prezentul certificat. În cazul în care clientul nu domiciliază în același oraș unde se află service-ul menționat pe certificat, clientul trebuie să meargă la magazinul de unde a achiziționat aparatul, vânzătorul având obligația să completeze procesul verbal de predare-primire, să menționeze defectiunile reclamate, să trimită produsul printr-un curier rapid (RoExpress, Carqus, Speed Courier, etc.) către unul dintre punctele de service specificate în certificat și să achite taxele necesare transportului.

11. Garanția furnizată nu afectează drepturile statuale ale consumatorului prin legislația aplicabilă în vigoare (legea 449/2003; OG 21/1992) și nici drepturile consumatorului în raportul de dealer care decurg din contractul de vânzare-cumpărare.

12. Pentru toate utilitățile de tencuială/sapă/beton precum și pompele de lavabil/materiale composite sunt:

- Piesele componente și/sau ansamblurile care intră în contact cu lavabilul sau materialul compozit NU SUNT ACOPERITE DE GARANȚIE, acestea se încadrează la capitolul CONSUMABILE.

13. Durata de viață a acestora este influențată de calitatea lavabilului/materialului compozit cât și de mentenanță, curățarea zilnică a elementelor (valve/supape de amorsare, filtre corp pompă și mâner pistol spray-ere) care intră în contact cu materialul utilizat precum și ungerea zilnică a elementelor mecanice aliate în mișcare acolo unde este prevăzută cu pompa/mechanism de ungere sau orificii de ungere.

14. Clientul are obligația de a asigura mentenanță zilnică a utilităților cu motoare termice prin curățarea filtrului de aer, respectiv verificarea nivelului de ulei motor și a uleiului din reductor.

15. Sunt excluse de la garanție devenite inutilizabile din cauza utilizării sau reparării inadecvate, a întreprinderii defecțare sau a uzurii obișnuite, precum și piesele și componentele modificate de către client, cele care nu au fost furnizate de importator/furnizor/unitatea de service autorizată (ex. șină de ghidaj, roți de antrenare, bujii, sfiori demaror, clicheti, role demaror, filtru aer, filtru combustibil sau ulei, conducte de alimentare, furtunuri/semeinguri/rulmenți, garnituri, inele de etanșare și baterii).

Nu fac obiectul garanției: serviciile solicitate (sau piesele necesare) atunci când se efectuează întreținerea normală și regulată a produsului. Ex. curățarea utilităților, reglarea carburatorului, reglajul supapelor, etanșarea motorului, schimbarea bujiilor, filtre de aer (combustibil/ulei), lubrifiții, sfiori demaror, garnituri.

### \*CERTIFICATUL DE GARANȚIE NU ESTE TRANSMISIBIL

Unitatea vânzătoare:

Nume: \_\_\_\_\_

Adresă: \_\_\_\_\_

Telefon: \_\_\_\_\_

e-mail: \_\_\_\_\_



# FIGYELMEZTETÉS



## TŰZ- ÉS ROBBANÁSVESZÉLY

A munkaterületen lévő gyúlékony füstök, például oldószer- és festékgőzök meggyulladhatnak vagy felrobbanhatnak. A tűz és a robbanás megelőzése érdekében:

- Ne permetezzen gyúlékony vagy illékony anyagokat nyílt láng vagy gyújtóforrások, például cigaretta, motorok és elektromos berendezések közelében.
  - A berendezésen átfolyó festék vagy oldószer statikus elektromosságot eredményezhet. A statikus elektromosság festék- vagy oldószergőzök jelenlétében tűz- vagy robbanásveszélyt okoz. A szórórendszer minden részét, beleértve a szivattyút, a tömlőegységet, a szórópisztolyt, valamint a szórási területen és annak környezetében lévő tárgyakat megfelelően földelni kell a statikus kisülés és a szikrák elleni védelem érdekében. Használjon BISONTE vezető vagy földelt nagynyomású légmentes festékszóró tömlőket.
  - Ellenőrizze, hogy minden tartály és gyújtórendszer földelt-e a statikus kisülés megelőzése érdekében.
  - Csatlakoztassa földelt aljzathoz, és használjon földelt hosszabbító kábeleket. Ne használjon 3-ról-2-re adaptert.
  - Ne használjon halogénezett szénhidrogéneket tartalmazó festéket vagy oldószert.
  - Tartsa a porlasztási területet jól szellőztetve. Biztosítsa a friss levegő megfelelő áramlását a területen. Tartsa a szivattyúszerelevényt jól szellőző helyen. Ne permetezze le a szivattyúegységet.
  - Ne dohányozzon a porlasztási területen.
  - A porlasztási területen ne működtessen villanykapcsolókat, motorokat vagy hasonló, szikrát termelő termékeket.
  - Tartsa tisztán a területet, és tartsa távol a festék- vagy oldószertartályokat, rongyokat és egyéb gyúlékony anyagokat.
  - Ismernie kell a porlasztandó festékek és oldószerek tartalmát. Olvassa el az összes Anyagbiztonsági adatlapot (MSDS) és a festékek és oldószerekhez mellékelt csomagolási címkéket. Kövesse a festék és az oldószerek gyártójának biztonsági utasításait.
  - A fűzőltö készüléknek jelen kell lennie és működni kell
- A porlasztókészülék szikrákat generál. Ha gyúlékony folyadékot használnak a porlasztó készülékben vagy annak közelében, vagy öblítésre vagy
- Tartsa a porlasztó készüléket legalább 6 m (20 láb) távolságban a robbanásveszélyes gőzöktől.



## ÁRAMÜTÉS VESZÉLYE

Ezt a készüléket földelni kell. A rendszer nem megfelelő földelése, beállítása vagy használata áramütést okozhat.

- A berendezés karbantartása előtt kapcsolja ki és húzza ki a tápkábel.
- Csak földelt konnektorokat használjon.
- Csak háromvezetékes hosszabbítót használjon.
- Győződjön meg arról, hogy a földelőkarok sértetlenek a tápkábeleken és a hosszabbítókábeleken.
- Ne tegye olyan helyre, ahol eső érheti. Beltérben tárolandó.

## BŐRBE TÖRTÉNŐ INJEKCIÓZÁS VESZÉLYE

A nagynyomású porlasztó képes mérgeanyagokat juttatni a szervezetbe, és súlyos testi sérüléseket okozni. Abban az esetben, ha az esetleges befecskendezés bekövetkezik, azonnal sebészeti kezelésre van szükség.

- Ne célozzon a porlasztópisztollyal, és ne fújjon rá semmilyen személyre vagy állatra.
- Tartsa távol a kezét és más testrészeit a kilövő nyílástól. Például ne próbálja meg a test bármelyik részével megállítani a szivárgást.
- Mindig használja a fúvókacsúcs-védőt. Ne porlasson a fúvóka hegyének védőburkolata nélkül.
- Használjon Bisonte fúvókahegyeket.
- Legyen körültekintő a fúvókahegyek tisztításakor és cseréjekor. Abban az esetben, ha a fúvóka hegye eltömődik porlasztás közben, kövesse a Nyomáscsökkenítő eljárást a készülék kikapcsolásához és a nyomáscsökkentéséhez, mielőtt eltávolítaná a fúvóka hegyét a tisztításhoz.
- Ne hagyja a készüléket feszültség alatt vagy nyomás alatt felügyelet nélkül. Ha a készülék nincs használatban, kapcsolja ki a készüléket, és kövesse a készülék kikapcsolására vonatkozó nyomáscsökkentési eljárást.
- Ellenőrizze a tömlőket és alkatrészeket, hogy nem láthatók-e rajtuk sérülés jelei. Cserélje ki a sérült tömlőket vagy alkatrészeket.
- Ez a rendszer 3630 psi előállítására képes. Legalább 3000 psi névleges értékű Bisonte cserealkatrészeket vagy tartozékokat használjon





# FIGYELEM!



## NYOMÁS ALATT ÁLLÓ ALUMÍNÍUM ALKATRÉSZEK VESZÉLYE

Az alumíniummal összeférhetetlen folyadékok használata nyomás alatt álló berendezésekben súlyos kémiai reakciót és a berendezés megrepedését okozhatja. A figyelmeztetés figyelmen kívül hagyása halált, súlyos sérülést vagy anyagi kárt okozhat.

- Ne használjon 1,1,1,1-triklóretánt, metilén-kloridot, más halogénezett szénhidrogén oldószereket vagy ilyen oldószereket tartalmazó folyadékokat.
- Sok más folyadék tartalmazhat olyan vegyi anyagokat, amelyek reakcióba léphetnek az alumíniummal. A kompatibilitás tekintetében forduljon az anyag forgalmazójához.



## A KÉSZÜLÉK HELYTELEN HASZNÁLATÁNAK VESZÉLYE

A helytelen használat halált vagy súlyos sérülést okozhat.

- Festéskor mindig viseljen megfelelő kesztyűt, szemvédőt és légzőkészüléket vagy maszkot.
- Ne működtesse és ne porlasszon gyermekek közelében. A gyermekeket mindig tartsa távol a készüléktől.
- Ne nyúljon túl magasra, és ne álljon instabil támaszra. Mindig tartsa lábát stabilan a talajon és az egyensúlyon.
- Maradjon éber és figyeljen arra, hogy mit csinál.
- Ne hagyja a készüléket feszültség alatt vagy nyomás alatt felügyelet nélkül. Ha a készüléket nem használja, kapcsolja ki a készüléket, és kövesse a nyomásmentesítési eljárást a készülék kikapcsolásához.
- Ne működtesse a készüléket kimerülten, illetve kábítószerek vagy alkohol hatása alatt.
- Ne tekerje meg és ne hajlítsa túl a tömlőt.
- Ne tegye ki a tömlőt az általunk megadottnál magasabb hőmérsékletnek vagy nyomásnak.
- Ne használja a tömlőt a készülék húzására vagy emelésére.



## MOZGÓ ALKATRÉSZEK VESZÉLYE

A mozgó alkatrészek becsíphetik, elvágthatják vagy akár amputálhatják az ujjakat és más testrészeket.

- Tartsa távol a mozgó alkatrészekről.
- Ne működtesse a készüléket eltávolított védőburkolatokkal vagy védőfedelkekkel.
- A nyomás alatt álló készülékek figyelmeztetés nélkül elindulhatnak. A készülék ellenőrzése, mozgatása vagy szervizelése előtt kövesse a nyomáscsökkentési eljárást, és kapcsoljon ki minden áramforrást.



## ÉGÉSVESZÉLY

A készülék felületei működés közben nagyon felforrósodhatnak. A súlyos égési sérülések elkerülése érdekében ne érintse meg a forró készüléket. Várja meg, amíg a készülék teljesen kihűl.



## MÉRGEZŐ FOLYADÉK VAGY GŐZ VESZÉLYE

A mérgező folyadékok vagy gőzök a szembe vagy a bőrre fröccsenve, belelegezve vagy lenyelve súlyos sérülést vagy halált okozhatnak.

- Kérjük figyeljen arra, hogy a használat előtt tisztában legyen a folyadékok sajátos veszélyeivel.
- A veszélyes folyadékok jóváhagyott tartályokban tárolja, és a vonatkozó irányelveknek megfelelően semmisítse meg.



## EGYÉNI VÉDŐFELSZERELÉS

A készülék működtetésekor, karbantartásakor vagy a készülék működési területén tartózkodva megfelelő védőfelszerelést kell viselnie, hogy megvédje magát a súlyos sérülésektől, beleértve a szemsérülést, a halláskárosodást, a mérgező füstök belelegzését és az égési sérüléseket. Ez a felszerelés többek között a következőket tartalmazza:

- Védőszemüveg és hallásvédő.
- Légzőkészülékek, védőruházat és kesztyűk a folyadék és oldószer gyártójának ajánlása szerint.



# FIGYELMEZTETÉS

## Karbantartási tippek:

1.A golyósszelepnek két oldala van, mindkettő le van fordítva, az egyik oldalon kopott, cserélje ki a másik oldalra.

- 2. A V-tömítések (mind a felső, mind az alsó) cseréje során a dugattyúrúd esetében vegye figyelembe, hogy a domború oldalnak a dugattyúrúd felé kell mutatnia, majd gumikalapáccsal üsse meg a V-tömítések lapos oldalát, hogy illeszkedjen a dugattyúrúdra.
- 3. A szivattyútömb csavarjainak rögzítése során kérjük, ne rögzítse az egyik csavart a maximumra, majd a másikat, a helyes eljárás az, hogy először az egyik csavart 90%-os mélységig rögzítse, majd a másik csavart a maximumra, később pedig az első csavart a maximumra.
- 4.A nyomásérzékelő belsejében van egy mosódarab, általában a mosókészülék nem fog meghibásodni, de nem lehet kihagyni.
- 5. A felső V-tömítés cseréje után az anyát teljesen meg kell húzni egy padkakapocs segítségével.
- 6. Az új légmentes dugattyús szivattyú beindítása előtt kérjük, ellenőrizze kétszer a szivattyúblokk két csavarját, és győződjön meg arról, hogy azok teljesen rögzítve vannak. Ugyanez az ellenőrzés az új V-tömítések cseréje után is. Mivel a V-tömítések magas polimertartalmú anyagból készülnek, a raktározás vagy hosszabb ideig tartó használat után valahogyan kitágulhatnak.
- 7. Rendkívül fontos, hogy a porlasztás előtt vagy a festékes vödör cseréje után bekapcsolja az ALAPOZÓZELEPET. Ha véletlenül levegő kerül a dugattyús szivattyúrendszerbe, és elfelejti bekapcsolni az ALAPOZÓZELEPET a porlasztás előtt, az nagy kárt okoz magában a gép rendszerében, mivel a festékbevonatok és a levegő sűrítési aránya eltérő.
- 8.A motor pozitív és negatív pólusát nem lehet fordítva csatlakoztatni a szénkéfének keresztül, ha fordítva csatlakozik, akkor a motor fordítva fog fordulni, ha a gép egy ideig így működik, a motor demagnetizálódik. (\*Csak az X20 modell esetében)
- 9. Ha a V-tömítések sérültek, akkor a festékbevonatok szívárognak, kérjük, azonnal cserélje ki a V-tömítéseket, különben a festékbevonatok bejuthatnak a sebességváltóba, és károsíthatják az egész sebességváltót.
- 10. A nyomásszabályozó gomb elforgatása közben a nyomás beállításához ne forgassa el túl erősen a gombot, mert a túl erős elforgatás miatt a gombban lévő elektromos alkatrészek megsérülhetnek.
- 11. A mechanikus nyomásszabályozó rendszerrel ellátott minden légmentes szivattyúban van mikrokapcsoló, és a mikrokapcsoló rögzítőcsavarja a szállítás előtt megfelelően be van állítva, kérjük, ne próbálja megváltoztatni a rögzítőcsavar helyzetét, különben a mikrokapcsoló nem működik megfelelően. (Csak X20 modell esetén)
- 12. Egy gyors tipp annak megállapítására, hogy a golyósszelep jó-e vagy sem, miután az ALAPOZÓZELEPET visszafordította a porlasztási pozícióba, kérjük, nyissa ki az elülső fedelet, ha a csatlakozó rúd a felső pozícióban marad, akkor a dugattyúrúdban lévő golyó valahogy sérült, ha a csatlakozó rúd az alsó pozícióban marad, akkor a golyósszelep valahogy sérült.
- 13. Ha a légmentes dugattyúszivattyút a porlasztás után nem tisztítják meg teljesen, a gipszkarton bevonatok megakadályozhatják a nyomásérzékelő megfelelő működését, ezért a légmentes dugattyúszivattyút a porlasztás után teljesen meg kell tisztítani.
- 14. Ha a biztosíték a túlfeszültség miatt égett le, kérjük, először ellenőrizze a kondenzátort, hogy jó állapotban van-e, ha igen, akkor ellenőrizze tovább a hőidegyenirányítót egy univerzális mérővel.
- 15.Egy gyors tipp a mechanikus nyomásszabályozó rendszerrel ellátott légmentes dugattyús szivattyúk nyomásszabályozó táblájának ellenőrzéséhez, az első lépés az, hogy kapcsolja be az ALAPOZÓZELEPET, majd csatlakozzon a mikrokapcsolóhoz egy csavarhúzóval, ha a gép leállhat, azt jelenti, hogy nincs probléma a nyomásszabályozó táblával.
- 16.Ha a légmentes szivattyú gyűjtőszűrővel van felszerelve, akkor a szűrőt gyakran kell tisztítani a permetezés után, naponta egyszer ajánlott, vagy legalább hetente egyszer, ha a szűrő teljesen beragadt a gipszkarton bevonatokkal, akkor az elektromos tábla és a nyomásérzékelő megéghet, ebben a helyzetben a biztosíték nem tudta megvédeni az elektronikus táblát és a nyomásérzékelőt.
- 17. Emlékeztetőül, a nagy légmentes dugattyúszivattyúhoz nagy áramlási sebességgel (főleg az X45 és X52/X52L modellekre vonatkozik), kérjük, ne használjon rövid nagynyomású tömlőt, mint például 3 m vagy 5 m, mivel ez súlyos motorkárosodást okozhat. A gép, az alkatrészek tisztítása minden alkalommal a festési munka befejezése után.
- 18.A hegyeket 4000 - 5000 m2 után kell cserélni, a festék koptató hatásától függően.
- 19.A dugattyúrúd/V-tömítést és a szinterezett karbidgolyót kb. 200 óra porlasztás után ki kell cserélni, különösen, ha a nyomás csökken, vagy nehéz festeni.
- 20.Az állandó mágneses egyenáramú motor esetében a szénkéfék 1500 óra elteltével ki kell cserélni, ellenkező esetben a motor megsérül.
- 21. A gép használata előtt ellenőrizze, hogy minden alkatrészt szorosan becsavarozott-e a gépen.
- 22.Ha a gépet 10 napnál hosszabb ideig kell tárolni, akkor alaposan futtassa a gépet kenőolajjal, a rozsdavédelem érdekében, vagy a szivattyú belsejében lévő bármilyen elakadás megelőzése végett (ellenőrizze a részleteket a TISZTÍTÁS-ban).
- 23.A folyadékszivattyú karbantartásához szigorúan tartsa be az utasításokat, és csavarja szorosan.(Részletek a Szervizben)
- 24. Kérjük, olvassa el a használati útmutatót, vagy forduljon a forgalmazóhoz, ha bármilyen probléma merül fel a géppel kapcsolatban, NEM szabad a gépet szakemberek nélkül szétbontani.

## Alkatrész-azonosítás az X51L számára







1	Szállító kocsi/ Tömlő tekerceselő állvánnyal	Szállítógép és festéktömlő tároló. (DP637H)
2	Szűrőház (A belső gyűjtőcső szűrője**)	A gyűjtőcső szűrő csökkenti a hegy eltömődését, és biztosítja a szép végeredményt.
3	Digitális nyomáskijelző (A borító alatt)	X20 csak nyomásmérővel X24 X28 X32 X42 X45 X51L X81L digitális nyomáskijelzővel
4	Nyomásszabályozó	Állítsa be a nyomást a különböző alkalmazásokhoz.
5	Alapozó/porlasztószelep.	<ul style="list-style-type: none"> <li>●ALAP helyzetben (lefelé mutatva) a folyadék a feltöltőcső felé irányul.</li> <li>●PORLASZTÁSI állásban (párhuzamosan mutat) a festékcsőre irányítja a nyomás alatt lévő folyadékot.</li> <li>●Automatikusan enyhíti a nyomásrendszert túlnyomásos helyzetekben</li> </ul>
6	Folyadékszivattyú (dugattyúrúd&v-tömítés** belül)	Leereszti a rendszerben lévő folyadékot az alapozás és a nyomáscsökkentés során.
7	Szívócső	A festékes vödörből folyadékot szív a szivattyúba. (A csövet szorosan be kell csavarni, különben a levegő bejut, így a nyomás nem érhető el a kívánt magas nyomáson.)
7	Szivótömlő*	A képek X51L alsó szivótípusúak, az X45 esetében a szívócső, az X20/24/28 pedig a szivótömlő lesz.
8	Szívószűrő	A szívószűrő csökkenti a hegy eltömődését, és biztosítja a szép végeredményt.
9	Feltöltő tömlő	
10	Tápcsatlakozók	Megfelelő lesz az országok számára.
11	Kerék	A gép könnyen áll/mozog a földön.
12	Légmentes porlasztópisztoly	Folyadékot adagol.
13	Magasnyomású tömlő	Nagynyomású folyadékot szállít a szivattyútól a porlasztó pisztolyig.

(A \*\*-gal jelölt részek könnyen kopó alkatrészek.)



## Műszaki adatok

Tétel száma	PAZ-20X	PAZ-24X
Nyomásszabályozó	Mechanikus	Elektronikus
Motorteljesítmény	1100 W-os PMDC	1300 W-os, kefe nélküli motor
Áramlási sebesség	2,0 L/PERC	2,4 l/perc
Max. hegy méret	0.021"	0,023"
Max. üzemi nyomás	200 bar/2900 psi	210 bar/3045 psi
KÉPEK		
A csomag tartalma	X-450 pisztoly, X 517 szórófej, X védőelem, 1/4 hüvelyk x 15 m-es légmentes tömlő, 45 cm-es hosszabbító rúd, kenőolaj.	X-450 pisztoly, X 517 szórófej, X védőelem, 1/4 hüvelyk x 15 m-es légmentes tömlő, 45 cm-es hosszabbító rúd, kenőolaj.
PAZ-28X	PAZ-32X	PAZ-81X
Elektronikus	Elektronikus	Elektronikus
2200 W-os, kefe nélküli motor	2600 W-os, kefe nélküli motor	4500 W-os, kefe nélküli motor
2,8 l/perc	3,2 l/perc	8,0 l/perc
0.025"	0.031"	0,045"
210 bar/3045 psi	210 bar/3045 psi	210 bar/3045 psi
		
X-450 pisztoly, X 517 szórófej, X védőelem, 1/4 hüvelyk x 15 m-es légmentes tömlő, 45 cm-es hosszabbító rúd, kenőolaj.	X-450 pisztoly, X 521 szórófej, X védőelem, 1/4 hüvelyk x 15 m-es légmentes tömlő, 45 cm-es hosszabbító rúd, kenőolaj.	6376G pisztoly, X 539 szórófej, X védőelem, 3/8 hüvelyk x 15 m-es légmentes tömlő, 45 cm-es hosszabbító rúd, kenőolaj.

# Művelet

## Ravaszzár

Mindig kapcsolja be a ravaszzárat, amikor abbahagyja a porlasztást, hogy megakadályozza a pisztoly véletlen kézzel történő kioldását, vagy ha leejti vagy megütközik.

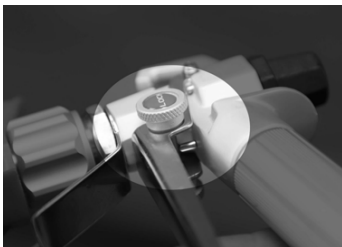

## Nyomáscsökkentő eljárás

A porlasztás leállításakor, valamint a készülék tisztítása, ellenőrzése, szervizelése vagy szállítása előtt kövesse ezt a **nyomáscsökkentő eljárást**.

1. Kapcsolja ki a hálózati kapcsolót, és húzza ki a tápkábel.

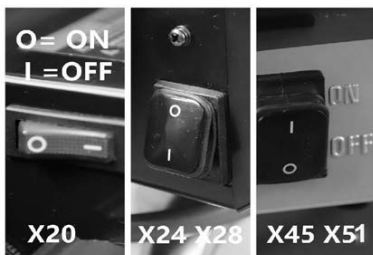

2. Forgassa az alapozó/porlasztó szelepet a **FELTÖLTŐ** állásba, hogy csökkentse a nyomást.

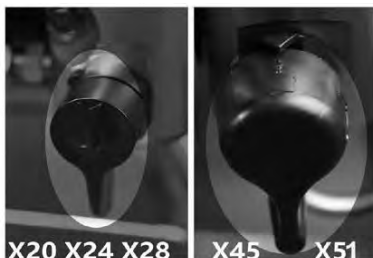

3. Tartsa erősen a pisztolyt a vödör oldalához. Indítsa el a pisztolyt, hogy csökkentse a nyomást.



4. Kapcsolja be az indítózárát.

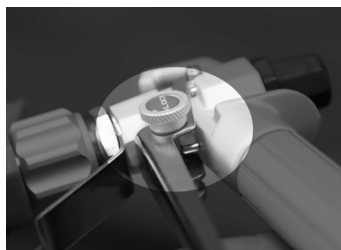

**MEGJEGYZÉS:** Hagyja az alapozó/porlasztó szelepet ALAP állásban, amíg újra készen nem áll a porlasztásra. Ha azt gyanítja, hogy a szórófej vagy a tömlő eltömődött, vagy a fenti lépéseket követően a nyomás nem csökkent teljesen, a nyomás fokozatos csökkentéséhez **NAGYON LASSAN** lazítsa meg a szórófejvédő rögzítőanyát vagy a tömlő végének csatlakozóját, majd lazítsa meg teljesen. Tisztítsa meg a tömlőt vagy a hegyet. Olvassa el a szórófej duguláselhárítási utasításokat a szórófej vagy a pisztoly kezelési útmutatójában.

# Beállítás

## 1. Készítse elő a festéket a gyártó ajánlásainak megfelelően

Ez talán az egyik legfontosabb lépés a problémamentes porlasztás felé!

Távolítsa el az esetlegesen a festék tetején kialakult bőrt. Szükség esetén hígítsa fel a festéket. Végül szűrje át a festéket egy finom nylonhálós szűrőzacskón (a legtöbb festékkereskedésben kapható), hogy eltávolítsa azokat a részecskéket, amelyek eltömíthetik a szűrőfejet.

## 3. Csavarja le a hegyet és a védőegységet a pisztolyról.



## 4. Tekerje le a tömlőt, és csatlakoztassa a pisztoly egyik végét. Két csavarulccsal rögzítse szorosan és biztonságosan.



## 5. Csatlakoztassa a tömlőpermetező másik végét.



## 6. Kenés

Töltse meg a garat tömítőanyagát kenőolajjal (3~5 csepp), hogy megakadályozza a tömítés idő előtti kopását, ezt minden alkalommal tegye meg, amikor porlaszt.



## 7. Ellenőrizze az elektromos hálózatot

Győződjön meg arról, hogy az elektromos aljzat megfelelően földelt. A hosszabb hosszabbító kábelek befolyásolhatják a permetező teljesítményét. Több permetezőcsövet használjon, ne hosszabb hosszabbítószínort.

## 8. Csatlakoztassa a porlasztót.

Először győződjön meg arról, hogy a ON/OFF (KI/BE) kapcsoló OFF (KI) állásban van, és a nyomásszabályozó teljesen az óramutató járásával ellentétes irányba van elforgatva. Csatlakoztassa a porlasztó készüléket egy földelt konnektorhoz, amely legalább 3 m távolságra van a porlasztási területtől, hogy csökkentse a szikra, a porlasztógőzök vagy a porszemcsék meggyulladásának esélyét.



### Nyomásszabályozó szelep

Az óramutató járásával megegyező irányban: erősebb / nagyobb nyomás



Az óramutató járásával ellentétes irányban: gyengébb / alacsonyabb nyomás



## Indítás

1. Először győződjön meg róla, hogy az ON/OFF (KI/BE) kapcsoló KI VAN KAPCSOLVA.
2. Állítsa a nyomásszabályozót az óramutató járásával ellentétes irányban a legalacsonyabb nyomásra.
3. Helyezze a szívótümlőt a bevonó festékes hordóba.

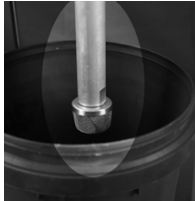

4. Húzza fel az alapozó/porlasztó szelepet alapállásba.

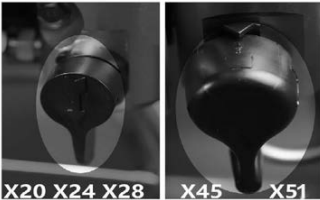

5. Dugja be a porlasztókészüléket egy földelt kábelaljzatba.
6. Kapcsolja be a gépet



7. Forgassa a nyomásszabályozót az óramutató járásával megegyező irányba, amíg a folyadék kering a nyomócsőben.

8. Kapcsolja ki a hálózati kapcsolót.



9. Vigye át a szívócsövet a festővödörbe, és merítse a szívócsövet a festékbe.

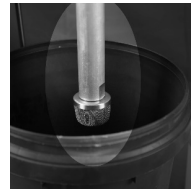

10. Kapcsolja be a hálózati kapcsolót.
11. Amikor látja, hogy a festék kijön a festéket tartalmazó tömlőből:
  - (1). Irányítsa a pisztolyt a szemetesvödörbe.
  - (2). Oldja ki a ravaszát.
  - (3). Húzza meg és tartsa a ravaszt.
  - (4) Forgassa az alapozó/porlasztó szelepet PORLASZTÓ állásba.

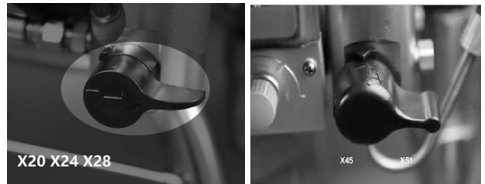

12. Folytassa a pisztoly kioldását a hulladék vödörbe, amíg nem látja, hogy csak festék jön ki a pisztolyból.
13. Engedje el a ravaszt. Kapcsolja be az indítózárát.
14. Helyezze át az alapozócsövet a festékes vödörbe, és csatlakoztassa az alapozócsövet a szívócsőhöz.

## PORLASZTÁSI TECHNIKA

1. A jó festés kulcsa a teljes felület egyenletes bevonata. A porlasztásos festésnél ezt egyenletes mozdulatokkal, a kar állandó sebességgel történő mozgásával és a pisztoly állandó távolságban tartásával érheti el a felülettől.

2. Amennyire csak lehetséges, tartsa a porlasztópisztolyt a felületre merőlegesen. Ez azt jelenti, hogy az egész karját előre-hátra mozgatja, nem pedig csak a csuklóját hajlítja.

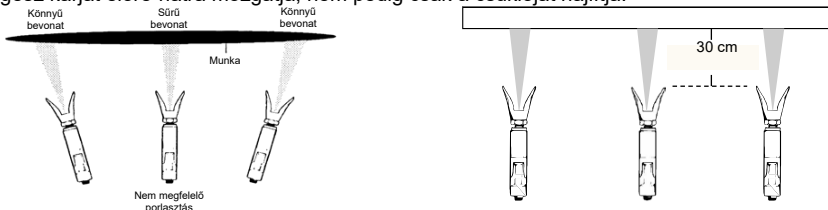

3. Tartsa a porlasztópisztolyt merőlegesen a felületre, különben a minta egyik vége vastagabb lesz, mint a másik.

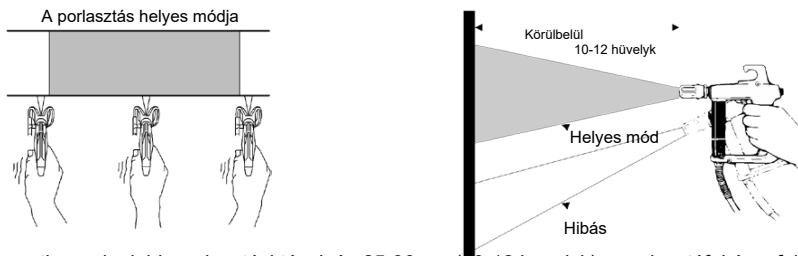

4. A legtöbb esetben a legjobb porlasztási távolság 25-30 cm (10-12 hüvelyk) a porlasztófej és a felület között.

5. A porlasztópisztolyt minden egyes vonás végén ki kell kapcsolni, és a következő vonás kezdetén újra be kell kapcsolni. Ezáltal elkerülhető a festék felhalmozódása a vonás végén, ami folyásokat és megereszkedést eredményezhet. A vonás végén történő beindítással festéket is megtakaríthat, és jobb megjelenésű munkát eredményez. (Lásd az alábbi képet)

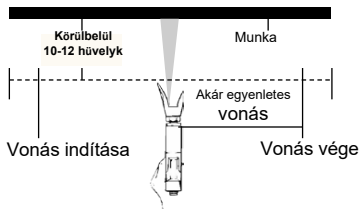

6. A pisztoly mozgásának megfelelő sebessége lehetővé teszi a teljes, nedves bevonat felhordását szétfolyás vagy megereszkedés nélkül. A festék egyenletes vastagságát úgy érhetjük el, hogy minden egyes vonás kb. 40%-kal meghaladja az előző vonást. Az egyenletes mintázatú, felváltva jobbról balra, majd balról jobbra történő porlasztás professzionális kivitelezést biztosít. (Lásd a jobb oldali képet)

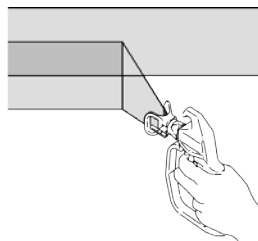

Ennek egyik módja, hogy a porlasztófejet az utolsó vonás szélére irányítja, mielőtt a pisztolyt bekapcsolja.

7. Amikor egy rövid szünetet tart a festéstől (legfeljebb 1 óra), zárja LE a porlasztópisztolyt, csökkentse a nyomást a minimális (nulla) beállításra, és állítsa az egységet alaphelyzetbe. Kapcsolja ki a porlasztót, és húzza ki a konnektorból. Lásd: Nyomáscsökkentő eljárás.

8. Belső sarkok esetén, mint például a könyvespolcon vagy a szekrény belsejében, irányítsa a pisztolyt a sarok közepe felé a porlasztáshoz. A porlasztási minta ilyen módon történő felosztásával a peremek mindkét oldalán egyenletesen lesznek befújva.

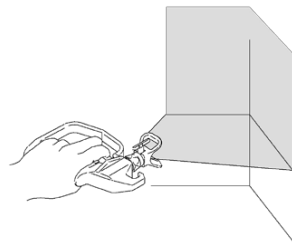

## Szerelje fel a hegyet és a védőelemet a porlasztópisztolyra

1. Kapcsolja be az indítózárát.

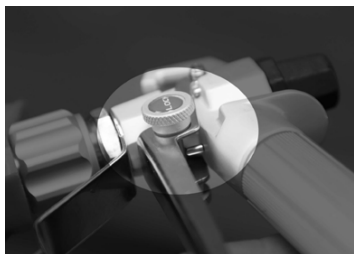

2. Ellenőrizze, hogy a hegy és a védőelemek az ábrán látható sorrendben vannak-e összeszerelve.

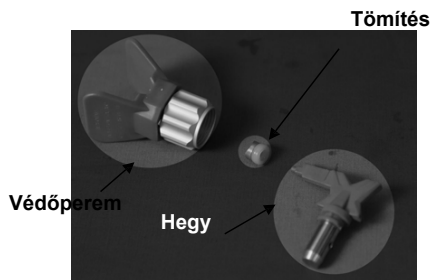

3. Használja a hegyet az ülés igazításához

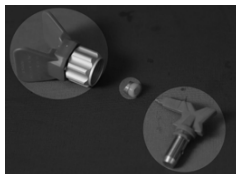

A hegyét teljesen be kell nyomni a védőburkolatba egészen a védőburkolatig

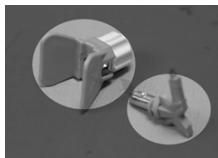

4. Csavarja fel a hegyét és a védőszerelvényt a pisztolyra. Húzza meg a rögzítőanyát.

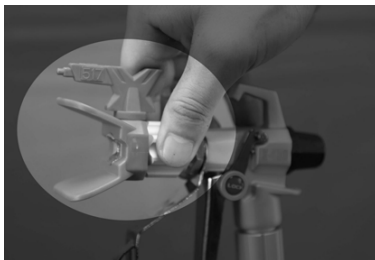

## Hegy kiválasztása

### A hegynyílás méretének kiválasztása

A hegyek számos lyukméretben kaphatók a folyadékok széles körének porlasztásához. Az Ön által használt porlasztógép tartalmaz egy 0,017 hüvelykes (0,43 mm) vagy esetleg 0,019 hüvelykes (0,48 mm) hegyet, amely a legtöbb porlasztási alkalmazásban használható. Keskeny vagy kisebb felületekhez (szekrény, kerítés, korlát), a 6 hüvelyk mintaszélesség a legjobb választás, ez élesebb meghatározást és nagyobb ellenőrzést biztosít; nagy felületekhez (mennyezetek / falak), a 10-12 hüvelyk szélességű szórás mintázat a legjobb választás a nagy területek gyorsabb lefedéséhez.

A festési projekthez megfelelően méretezett, jó minőségű porlasztófej használata kritikus fontosságú a jó festési eredmények eléréséhez, mivel a porlasztófej szabályozza a felhordott festék mennyiségét és azt a területet, amelyet a porlasztási minta lefed. A lyukméret és a porlasztási mintázat szélessége szerint osztályozott hegyméretek széles skálája használható, 3 tényező alapján;

**1;bevonat/festés 2;bevonandó felület 3;a porlasztó képessége a hegy lyukméretének befogadására.**

A legfontosabb különbség a porlasztók között a maximálisan támogatható hegy. Válassza ki a porlasztót a porlasztani kívánt bevonattípusok alapján, és győződjön meg arról, hogy a használni kívánt legnagyobb hegy (lyukméret) a porlasztó által támogatott maximális hegy méret tartományon belül van.

Célszerű mindig egy nagyobb kapacitású gépet választani, például Fox, ha használni tervezi.017 hegy gyakran, a porlasztó kapacitásának eggyel nagyobb lyukméretűnek kell lennie.(019 hegy), ez lehetőséget ad a hegy kopására, ami a hegytömlő méretének növekedését okozza.

### A helyes hegy kiválasztása

Vegye figyelembe a bevonatot és a befújandó felületet. Győződjön meg róla, hogy az adott bevonathoz a legjobb hegynyílásméretet és az adott felülethez a legjobb szórófej-szélességet használja.

### A hegy lyukmérete

A hegynyílás mérete szabályozza az áramlási sebességet - a pisztolyból kijövő festék mennyiségét.

#### TIPPEK:

• Vastagabb bevonatokhoz nagyobb, vékonyabb bevonatokhoz pedig kisebb lyukméreteket használjon.

**Fúvóka szélessége** a fúvóka szélessége a porlasztás mintázatának mérete, amely meghatározza a minden egyes vonással lefedett területet. A keskenyebb fúvókák vastagabb, a szélesebb fúvókák pedig vékonyabb réteget eredményeznek.

A hegy lyukmérete	Bevonatok				
	Színfoltok	Lakkok	Alapozók	Beltéri festékek	Kültéri festékek
0,011 hüvelyk (0,28 mm)	✓				
0,013 hüvelyk (0,33 mm)	✓	✓			
0,015 hüvelyk (0,38 mm)		✓	✓	✓	
0,017 hüvelyk (0,43 mm)			✓	✓	✓
0,019 hüvelyk (0,48 mm)					✓

## A hegy számának megértése

A hegy számának utolsó három számjegye a lyukméretre és a felületen lévő legegyszerűbb szélességre vonatkozó információt tartalmazza, amikor a pisztolyt 30,5 cm-re (12 in.) tartják a befűjt felülettől.

Az első számjegy megduplázva = a fúvóka hozzávetőleges szélessége.



A 413-as hegy 0,013 hüvelykes furatmérettel rendelkezik

A 413-as csúcs 8-10 hüvelykes fúvókaszélességgel rendelkezik



Az utolsó két számjegy = a hegynyílás mérete ezer hüvelykben ki

Hegy cikkszám	Fúvókaszélesség 305 mm (12 hüvelyk) a felülettől	Lyuk mérete
311	152-203 mm (6 - 8 hüvelyk)	0,011 hüvelyk (0,28 mm)
411	203 - 254 mm (8-10 hüvelyk)	0,011 hüvelyk (0,28 mm)
313	152-203 mm (6 - 8 hüvelyk)	0,013 hüvelyk (0,33 mm)
413	203 - 254 mm (8-10 hüvelyk)	0,013 hüvelyk (0,33 mm)
415	203 - 254 mm (8-10 hüvelyk)	0,015 hüvelyk (0,38 mm)
515	254 - 305 mm (10-12 hüvelyk)	0,015 hüvelyk (0,38 mm)
417	203 - 254 mm (8-10 hüvelyk)	0,017 hüvelyk (0,43 mm)
517	254 - 305 mm (10-12 hüvelyk)	0,017 hüvelyk (0,43 mm)

## Megfordítható hegy kiválasztási táblázat

Nyílás mérete	Fúvóka szélessége - hüvelyk					Áramlási sebesség		Alkalmazás	Szűrés
	4" - 6" fúvóka	6" - 8" fúvóka	8" - 10" fúvóka	10" - 12" fúvóka	12" - 14" fúvóka	gpm	l/perc		
hüvelyk									
0,011"	211	311	411	511	611	0,12	0,45	Színfolt vagy lakkozás	150 mesh (piros)
0,013"	213	313	413	513	613	0,18	0,68		
0,015"	215	315	415	515	615	0,24	0,91	Olaj alapfesték	100 mesh (sárga)
0,017"	217	317	417	517	617	0,31	1,17	Latex festék / akril / lakk	100 mesh
0,019"	219	319	419	519	619	0,38	1,44		60 mesh (fehér)
0,021"		321	421	521	621	0,47	1,78	Erős latex	60 mesh (fehér)
0,023"		323	423	523	623	0,57	2,16		
0,025"		325	425	525	625	0,67	2,54		
0,027"			427	527	627	0,77	2,91		
0,029"		329	429	529	629	0,90	3,41	Elasztomer / Tömbkitöltő / Alapozó /	30 mesh (zöld)
0,031"		331	431	531	631	1,03	3,90		
0,033"		333	433	533	633	1,17	4,43		
0,035"		335		535		1,31	4,98		
0,043"	243	343	443	543	643	1,98	7,51		

## Fontos tudnivalók a hegyek kopásáról

Fontos, hogy kopás esetén cserélje ki a hegyet, így pontos szórás minta, maximális termelékenység és minőségi felület biztosítható. Amikor a hegye kopik, a furat (nyílás) mérete nő, és a szórás minta szélessége csökken.

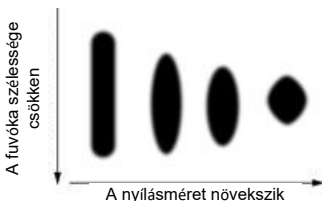

A hegy élettartama bevonatonként változik, hosszabbítsa meg a hegy élettartamát a legalacsonyabb nyomáson történő porlasztással, amely a bevonatot teljes szórásképpé bontja (porlasztja).

**Hegycsere ajánlása** Latex: 4000~5000m<sup>2</sup> után



# TISZTÍTÁS

Mint minden porlasztó készüléket, a porlasztót is megfelelően meg kell tisztítani, különben nem fog megfelelően működni. A problémák leggyakoribb okai a dugulás. Ha betartja ezeket az irányelveket, akkor a porlasztó készülékének problémamentes működést biztosít.

## 1. Hajtsa végre a **nyomáscsökkentési eljárást**.

Vegye ki a festékből a kiszívócső-készletet, és helyezze az öblítőfolyadékba.

**Megjegyzés:** Használjon vizet a vízbázisú festékekhez és ásványi szeszeket az olajbázisú festékekhez

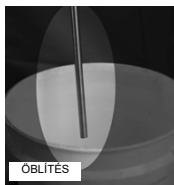
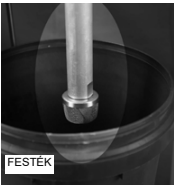

2. Kapcsolja be a készüléket, fordítsa felfelé az alapozó/szórószelepet, hogy lezárja a leeresztőszelepet.



3. Növelje a nyomást a maximum 1/2-re, vegye LE a ravaszkioldót, és indítsa el a pisztolyt, amíg az öblítőfolyadék meg nem jelenik.



3. Vigye a pisztolyt a hulladékgyűjtő vödörbe, tartsa a pisztolyt a vödörhöz, indítsa el a pisztolyt az átöblítéshez, oldja ki a kioldót, és helyezze a kioldó-biztosítékot BE állásba.

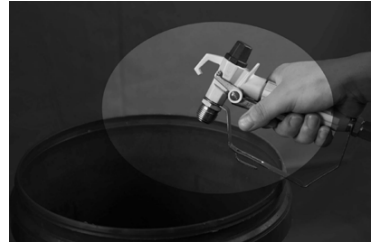

4. Fordítsa lefelé a töltőszelepet a leeresztőszelep kinyitásához, és hagyja 15 másodpercig keringeni az öblítőfolyadékot a leeresztőső tisztításához.

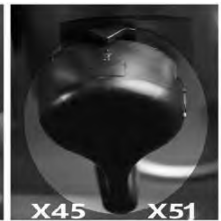

5. Emelje a szívócsövet az öblítőfolyadék fölé, és 15 vagy 30 másodpercig futtassa a porlasztót a folyadék leeresztéséhez.

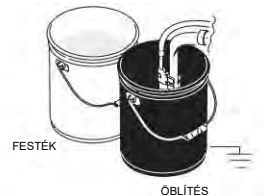

7. Fordítsa felfelé az alapozószelepet a leeresztőszelep zárásához. A pisztolyt az öblítő vödörbe nyomja, hogy a tömlőből kiürüljön a folyadék, kapcsolja **KI** a tápfeszültséget.

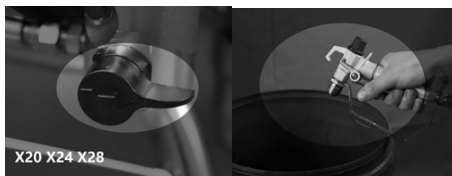

8. Fordítsa le a főszelepet a leeresztőszelep kinyitásához, húzza ki a porlasztót.

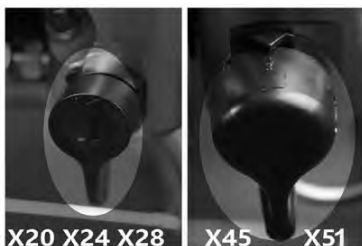

9. Vegye ki a szűrőket a pisztolyból és a porlasztóból, ha van. Tisztítsa meg és ellenőrizze, majd szerelje be a szűrőket.



10. Ha vízzel öblíti, öblítse át ismét ásványi szeszes oldattal vagy szivattyúvédővel, hogy védőréteget hagyjon a befagyás vagy korrózió megelőzése érdekében.

11. Ha a gépet több mint 10 napig tárolja, miután alaposan megtisztította, kérjük, vegye le a szívócsövet, a tömlőt és a pisztolyt, és öntsön körülbelül 10 ml FEHÉR kenőolajat a folyadékszivattyúba, majd kapcsolja be a gépet, és hagyja futni (ALAPJÁRATON) 5 másodpercig (amint látja az olajat a felszívó csőben), Ez megakadályozza, hogy a nedves alkatrészek belül ragadjanak, korrodálódjanak vagy rozsdásodjanak.

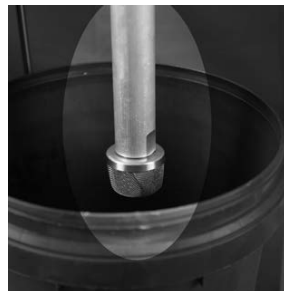

12. Törölje le a porlasztót, a tömlőt és a pisztolyt egy vízzel vagy ásványi szeszekkel átitatott ronggyal.



## Hibaelhárítás

Probléma	Ok	Megoldás
A főkapcsoló be van kapcsolva, a porlasztó csatlakoztatva van, de a motor nem működik, és a szivattyú nem jár.	A nyomás nullára van állítva.	Forgassa el a nyomásszabályozó gombot az óramutató járásával megegyező irányba a nyomásbeállítás növeléséhez.
	A motor vagy a vezérlés sérült.	Kérjük, forduljon közvetlenül a forgalmazójához vagy a DPAIRLESS-hez.
	Az elektromos aljzat nem szolgáltat áramot.	<ul style="list-style-type: none"> <li>• Próbálja ki egy másik aljzaton, vagy dugjon be valamit, amiről tudja, hogy működik.</li> <li>• Állítsa alaphelyzetbe az épület megszakítóját, vagy cserélje ki a biztosítékot.</li> </ul>
	A hosszabbító kábel megsérült.	Cserélje ki a hosszabbító kábelt.
	A porlasztó elektromos kábele sérült.	Ellenőrizze, hogy nem szakadt-e meg a szigetelés vagy a vezetékek. Ha megsérült, cserélje ki az elektromos vezetékét.
A festék és/vagy a víz megfagyott vagy megkeményedett a szivattyúban.	<p>Húzza ki a porlasztót a konnektorból. Ha megfagyott, NE próbálja meg elindítani a porlasztógépet, amíg teljesen fel nem olvad, mivel megkárosíthatja a motort, a vezérlőpanelt és/vagy a hajtóművet.</p> <p>Ellenőrizze, hogy a főkapcsoló KI van-e-kapcsolva. Helyezze a porlasztót meleg helyre néhány órára. Ezután csatlakoztassa a tápkábelt, és kapcsolja be a porlasztót. Lassan növelje meg a nyomásbeállítást, hogy lássa, elindul-e a motor.</p> <p>Ha a festék megkeményedett a porlasztóban, a szivattyútömlőket, a szelepeket, a hajtóművet vagy a nyomáskapcsolót esetleg ki kell cserélni. Forduljon közvetlenül a forgalmazójához vagy a Bisonte.</p>	

<b>Probléma</b>	<b>Ok</b>	<b>Megoldás</b>
A porlasztó beindul, de nem szív be festéket.	A készülék nem indít vagy elvesztette az alapjáratot	Cserélje ki az alapegységet
	Nincs festék. A szívócső nem merült bele teljesen a festékbe	Merítse a szívócsövet festékbe
	A szívókészlet szűrője eltömődött.	Tisztítsa meg a szűrőt.
	A szívócső meglazult a bemeneti szelepnél	Tisztítsa meg a csatlakozást és húzza meg
	Szivárog a bemeneti szelep	Tisztítsa meg a bemeneti szelepet. Győződjön meg róla, hogy a golyósszelep nem sérült vagy kopott, és hogy a golyó jól ül, szerelje össze újra a szelepet.
	A szivattyú tömitése kopott	Cserélje ki a szivattyú tömitéseit.
A szivattyú ciklikusan működik, de nem növeli a nyomást.	A dugattyúrúd kopott vagy sérült.	Tisztítsa meg vagy cserélje ki
	A szivattyú nem tölt.	Indítsd be a szivattyút.
	A bemeneti szűrő eltömődött.	Tisztítsa meg a szennyeződéseket a szívószűrőről, és győződjön meg róla, hogy a szívócső folyadékba van merítve.
	A szívócső nincs festékbe merítve.	Győződjön meg arról, hogy a szívócső festékbe van merítve.
	Szivárog a szívócső.	Húzza meg a szívócső csatlakozását. Ellenőrizze, hogy nincsenek-e repedések vagy vákuumszivárgások. Repedés vagy sérülés esetén cserélje ki a szívócsövet.
Az alapozó/porlasztószelep elhasználódott vagy törmelékkel eltömődött.	Tisztítsa meg a szelepet, vagy cserélje ki.	
A szivattyú ciklikusan működik, de a festék csak csöpög vagy spriccel, amikor a porlasztópisztoly beindul.	A nyomás túl alacsonyra van állítva.	Lassan forgassa el a nyomásszabályozó gombot az óramutató járásával megegyező irányba, hogy növelje a nyomásbeállítást, amely bekapcsolja a motort a nyomás növeléséhez.
	A szivattyú O-gyűrűje kopott vagy sérült	Cserélje ki az O-gyűrűket
	A bemeneti szelep golyója anyaggal van megtöltve	Tisztítsa meg a bemeneti szelepet
	Eltömődött a porlasztóhegy	A porlasztófej eltömődésének elhárítása
	A folyadékszűrő eltömődött.	Tisztítsa meg vagy cserélje ki a folyadékszűrőt
	A porlasztópisztoly folyadékszűrője eltömődött.	Tisztítsa meg vagy cserélje ki a pisztoly folyadékszűrőjét,
	A porlasztóhegy túl nagy vagy kopott.	Cserélje ki a hegyet.

<b>Probléma</b>	<b>Ok</b>	<b>Megoldás</b>
A porlasztógép felszívja a festéket, de a pisztoly kinyitásakor visszaesik	Kopott porlasztóhegy	Cserélje ki új hegyre.
	A szívókészlet szűrője eltömődött	Tisztítsa meg a szűrőt.
	A pisztoly vagy a porlasztóhegy szűrője csatlakoztatva van.	Tisztítsa meg vagy cserélje ki a szűrőt. Tartson kéznél extra szűrőket
	Festék túl nehéz vagy durva.	Híg vagy megerősítő festék
	Kopott V-tömítés.	Cserélje ki
	A bemeneti szelep kopott vagy sérült.	Cserélje ki a szelepet
A hegyfej szerelvény szívárog	Helytelenül van összeszerelve	Ellenőrizze az összeszerelést.
	Kopott tömítés.	Cserélje ki a tömítést.
A porlasztópisztoly nem permetez	A porlasztófej, a pisztoly szűrője vagy a hegye eltömődött	Tisztítsa meg a porlasztóhegyet
	szűrő eltömődött	Tisztítsa meg vagy cserélje ki a pisztolyt vagy a szűrőt.
	Porlasztóhegy Tisztítási helyzetben	Állítsa a hegyet porlasztó állásba
Festékfoltok.	A nyomás túl alacsonyra van állítva.	Növelje a nyomást
	A pisztoly, a hegy vagy a szívószűrő el van dugulva.	Tisztítsa meg a szűrőket
	Shívócső meglazult	Húzza meg a szívócső csatlakozóját
	A hegy kopott.	Cserélje ki a hegyet
	A festék túl vastag	Híg festék
Hőtúlterhelés miatt kioldás történik	A motor túlmelegedett.	Hagyja lehűlni 15-30 percig.
	Festék halmazódik fel a motoron.	Tisztítsa meg a motort a festéktől.
	A készülék a tűző napon ül.	Helyezze át árnyékos helyre
Nincs kijelző, a porlasztó működik.	A kijelző megsérült vagy rossz volt a csatlakoztatás.	Ellenőrizze a csatlakozást, cserélje ki a kijelzőt
A fuvóka mintázata porlasztás közben jelentősen változik. VAGY A porlasztó nem kapcsol be azonnal a porlasztás folytatásakor.	A nyomásszabályozó kapcsoló kopott, és túlzott nyomásingadozást okoz.	Forduljon a forgalmazójához vagy a Bisonte-hez.
A szivattyún kívül szívárog a festék.	Elhasználódtak a szivattyúk	Cserélje ki a szivattyú tömítéseit.

E01 hibakód megjelenítése	Leírás: Túlmelegedés elleni védelem az elektronikus vezérlőpanelhez Lehetséges ok: A legvalószínűbb ok a túl kicsi hegyméret használata.	Kapcsolja ki a készüléket, várja meg, amíg az elektronikus vezérlőpanel lehűl, és cserélje ki nagyobb hegyméretre.
E02 hibakód megjelenítése	Leírás: Az elektronikus vezérlőpanel kommunikációs hibája. Lehetséges ok: Statikus elektromosság zavarja a kommunikációt az elektronikus vezérlőpanelen belül.	Kapcsolja ki a készüléket, miután a kijelző teljesen kikapcsolt, kapcsolja be a készüléket, ha még mindig nem tudja megoldani a problémát, akkor cserélje ki az új elektronikus vezérlőpanel.
E03 hibakód megjelenítése	Leírás: Megsérült a nyomásérzékelő. Lehetséges ok: A nyomásérzékelő belső részei meghibásodtak.	Cserélje ki egy új nyomásérzékelővel. Emlékeztető: Kérjük, hogy a porlasztás után minden alkalommal alaposan tisztítsa meg a gépet, tartsa tisztán a belső folyadékszivattyút, és télen tárolja a gépet beltérben.
E04 hibakód megjelenítése	Leírás: Motorblokkolás elleni védelem Lehetséges ok: 1. Túl alacsony feszültség és túl kicsi hegyméret egyidejű használata. 2. A folyadékszivattyú belső részei megsérültek.	1. Ellenőrizze a feszültséget, és cserélje ki a hegyet nagyobb méretre. 2. Ellenőrizze, hogy a folyadékszivattyú belső részei nem sérültek-e, ha igen, cserélje ki a folyadékszivattyút.
E05 hibakód megjelenítése	Túláramvédelem az elektronikus vezérlőpanelhez vagy a motorhoz	E04-ként
E06 hibakód megjelenítése	Elektronikus vezérlőpanel riasztó	E-05-ként
E07-es hibakód megjelenítése	A 70 bar feletti nyomás a tisztítási folyamat során	Állítsa a nyomást alacsonyabb pozícióba

E08-as hibakód megjelenítése	<p>Leírás: Riasztás a tápfeszültség ellenőrzésére</p> <p>Lehetséges ok: Ha a feszültség túl alacsony, vagy a gép nem működik megfelelően, ez a hibakód a nem megfelelő bemeneti tápegység miatt lép fel.</p>	<p>1. Ellenőrizze a tápkábelt, ellenőrizze, hogy a kapcsolótábla nem lazult-e meg.</p> <p>2. Cserélje ki a hegyet egy nagyobb méretűre, és próbálja újra.</p> <p>3. Kapcsolja ki a készüléket, és állítsa a nyomásszabályozót a minimumra, majd miután a kijelző teljesen kikapcsolt, kapcsolja be a tápegységet.</p>
E09-es hibakód megjelenítése	<p>Leírás: üresjárat-védelem</p> <p>Lehetséges ok: a vödörben lévő bevonóanyag kiürült, a gép automatikusan leáll, hogy megvédje a V-tömítést a gyors elhasználódástól.</p>	<p>Kapcsolja ki a készüléket, majd kapcsolja be a készüléket, vagy állítsa a nyomásszabályozót minimálisra, majd állítsa vissza a nyomást.</p>
E10 hibakód megjelenítése	<p>Leírás: A motor túlmelegedés elleni védelme</p>	<p>Kapcsolja ki az áramellátást, várjon, amíg a motor lehűl</p>
E11 hibakód megjelenítése	<p>Leírás: Túláram elleni védelem az elektronikus vezérlőpanelhez</p> <p>Lehetséges ok:</p> <ol style="list-style-type: none"> <li>1. Túl alacsony feszültség, túl hosszú kábelhossz, rossz kapcsolat a kapcsolótábla között.</li> <li>2. Túl kicsi hegyméret használata.</li> <li>3. A bevonatok túl vastagok.</li> <li>4. A nyomásérzékelő megsérült, a túl magas üzemi nyomás automatikus kilövést okoz.</li> <li>5. Az elektronikus vezérlőpanel elromlott.</li> </ol>	<ol style="list-style-type: none"> <li>1. Ellenőrizze, hogy a feszültség eléri-e a 220V-ot, ellenőrizze, hogy a kábel hossza nem túl kicsi-e, ellenőrizze, hogy a kapcsolótábla megfelelően van-e csatlakoztatva.</li> <li>2. Cserélje ki nagyobb hegyméretre.</li> <li>3. Hígítsa a bevonó anyagot az utasítás szerint.</li> <li>4. Cserélje ki a nyomásérzékelőt.</li> <li>5. Cserélje ki az elektronikus vezérlőpanelt</li> </ol>

# Gépjegyzék, ellenőrzések és karbantartás

SSZ	Dátum	Meghibásodás leírása	Elvégzett javítások	Garancia-hosszabbítá	P.H.
2					
3					
4					
5					



Engedélyezett szerviz:



Italia Star Com Due S.R.L.  
 km 13.2 Bucuresti - Pitesti highway  
 Chiajna - Ilfov - Romania  
 Tel: 004 / 021.433.03.27  
 Fax: 004 / 021.433.03.26  
 info@italiastar.ro www.italiastar.ro



Garancialevél

AA sorozatszám \_\_\_\_\_

Termék neve: \_\_\_\_\_

Típusa: \_\_\_\_\_

Sorozatszám: \_\_\_\_\_

Tartozékok: \_\_\_\_\_

Érkeztető: \_\_\_\_\_

Alírást / bélyegző: \_\_\_\_\_

Vásárló: \_\_\_\_\_

Címe: \_\_\_\_\_

Vásárlás dátuma: \_\_\_\_\_

Alírást / bélyegző: \_\_\_\_\_

FORGALMAZÓ: .....

NÉV: .....

CÍM: .....

*Ezennel meggarantálom, hogy a terméket hibátlan állapotban, a felhasználói kézikönyvvel együtt kaplám kézhez, és elfogadom, hogy a jelen garancialevél kizárólag a vásárlást igazoló számlával vagy blokkal együtt érvényes. Jelen tanúsítvány hiányában, illetve a garancia lejártára vagy – a termék nem megfelelő használata következtében – érvénytelenné válása esetén a szültságes javítások beleegyezésemmel a saját költségemre történnek.*



## Garanciafeltételek

..... hónapos garancia, a vásárlás időpontjától számítva.

A garanciafeltételek szerinti szolgáltatást a legközelebbi Engedélyezett Segítségnyújtó Központtól kell igényelni (a központok listája megtalálható az értékesítési hálózataunkban, illetve a [www.italiastar.ro](http://www.italiastar.ro) weboldalon, a Service menüpont alatt). A garanciális javítás igénylése során a vásárló megfelelő dokumentációval köteles igazolni a kérdéses termék vásárlási időpontját.

Garanciális javításnak számít a gyártási hibával rendelkező pótalkatrészek javítása vagy cseréje is.

Az Italia Star termékekre egy év garancia vonatkozik, a felhasználóhoz való kiszállítási időpontjától számítva.

A garanciális időszak alatt végzett javítások során sem szűnnei az általános garanciális időszak.

A garanciális szolgáltatások alá tartozik a meghibásodott alkatrészek javítása vagy cseréje is. Amennyiben a javítást a vásárló lakcímén vagy telephelyén kell elvégezni, a Segítségnyújtó Központ és a javítás helyszínre között szükséges szállítások költsége a vásárlót terheli.

Minden garanciális javítást előzetesen jóvá kell hagynia az Italia Star szervizközpontnak. Ez még az Engedélyezett Segítségnyújtó Központjainkban végzett javításokratis vonatkozik.

A garancia a következő esetekben nem érvényesíthető:

- Ha az alkatrészek javítását vagy cseréjét nem engedélyezett Italia Star Segítségnyújtó Központban végezték el;
- Ha a meghibásodást a nem eredeti Italia Star pótalkatrészek használata okozta;
- Ha a felhasználó nem eredeti, illetve a kézikönyvben nem feltüntetett kellekét szereli a gépre;

· Ha akár a vásárló, akár másik fél módosította, javította, vagy szétszerelte a terméket;

· Ha a terméken olyan módosítást hajtottak végre az Italia Star jóváhagyása nélkül, amely akadályozhatja a termék megfelelő működését;

· A termék szakszerűtlen beüzemelése vagy használata esetén, a felhasználói és karbantartási kézikönyv utasításainak be nem tartása esetén, illetve a rendszeresen ütemezett karbantartás elhanyagolása esetén;

· Természeti katasztrófa esetén;

· A termék normális kopása, elhasználódása esetén;

· Az elégtelen üzemanyag vagy kenőanyag használataiból eredő kár esetén;

· Ha az elektromos alkatrészek az elektromos rendszer vagy hálózat nemmegfelelősége miatt, illetve a felhasználói és karbantartási kézikönyv

utasításával ellentétes, szakszerűtlen csatlakozások következtében károsodnak.

A szavatossági jótállást a következő munkaórákra adják.

-Dízel / Benzin motoroknál amelyek 3000 fordulatszámon működnek - 1.000 óra;

- Dízel Motoroknál amelyek 1.500 - fordulatszámon működnek - 2.000 óra.

\* Érvényességük abban az esetben, ha be lett tartva a kézikönyv által elő írt ,karbantartás és ellen őrzés

\* A szénkefék nem garanciálisak, azok kopó alkatrésznek nyilvánulnak.

A Garancia nem terjed ki: a nem rendeltetészerű használat vagy javítás, a nem megfelelő karbantartás vagy a normál elhasználódás miatt használhatatlanná vált alkatrészek, valamint az ügyfél által módosított alkatrészek, amelyeket az importőr /szállító /vagy hivatatos szervíz szállította (pl. gyújtógyertyák, indítószinórok, behúzó rendszer, szállító kerékek, indítóörgők, légszűrő, üzemanyag- vagy olajszűrő, tápcsövek, tömlők / tömítések/ csapágypak, ékszíjak, tömítőgyűrűk és akkumulátorok).

A garancia nem terjed ki: a kért szolgáltatásokra (vagy a szükséges nem garanciális alkatrészekre) a termék normál és rendszeres karbantartása során. Pl a gép tisztítása, a karburátor beállítása, a szelepek beállítása, a motor lezárása, a gyújtógyertyák, a levegőszűrők (üzemanyag/ olaj), kenőanyagok, berántó rendszer, tömítések cseréje.

## \* A GARANCIA NEM ÁTRUHÁZHATÓ

### Engedélyezett szerviz

Név: \_\_\_\_\_

Cím: \_\_\_\_\_

Telefon: \_\_\_\_\_

e-mail: \_\_\_\_\_



# ВНИМАНИЕ

## ОПАСНОСТ ОТ ПОЖАР И ЕКСПЛОЗИЯ



Наличието на лесно запалими пари в работната зона, като например изпарения от разтворители и бои, може да доведе до възпламеняване или запалване. За да предотвратите пожар и запалване:

- Не използвайте запалим спрей или запалими материали в близост до открит пламък или източници на искри, като цигари, двигатели и електрическо оборудване.
  - Боята или разтворителят, предназначени за работа на оборудването, могат да причинят статично електричество. Статичното електричество предполага риск от пожар или запалване при наличието на изпарения от боя или разтворител. Всички части на системата за пръскане на боя, включително помпата, комплектът маркучи, пистолетът за пръскане и частите в и около зоната за пръскане трябва да бъдат правилно заземени, за да се предпазят от статично изпускане и искри. Използвайте BISONTE проводими или заземени маркучи за безвъздушно пръскане на боя под високо налягане.
  - Уверете се, че всички контейнери и системи са заземени, за да се предотврати статично напрежение.
  - Свържете се към заземен контакт и използвайте заземени удължители. Не използвайте адаптер 3 към 2.
  - Не използвайте боя или разтворител, съдържащи халогенирани въглеводороди.
  - Съхранявайте системата за пръскане на добре проветриво място. Поддържайте зоната с достатъчно свеж въздух. Съхранявайте помпата на добре проветриво място. Не пръскайте частите на помпата.
  - Не пушете в зоната за пръскане.
  - Не работете със светлинни прекъсвачи, двигатели или подобни продукти, произвеждащи искри в зоната за пръскане.
  - Поддържайте помещението за съхранение на системата чисто, без контейнери пълни с боя или разтворител, без напоени тъкани или други запалими материали.
  - Запознайте се внимателно със съдържанието на боите и разтворителите, които ще използвате. Прочетете цялата налична информация за безопасност на материалите (MSDS), както и етикетите на контейнерите, съхраняващи боите и разтворителите. Следвайте инструкциите за безопасност на производителя.
  - Противопожарното оборудване трябва да е налично и изправно
- Пръскачката генерира искри. Когато запалима течност се използва заедно с или в близост до пръскачката или за промиване
- Съхранявайте пръскачката на разстояние най-малко на 6 м (20 фута) от възпламеняващи се изпарения.



## ОПАСНОСТ ОТ ТОКОВ УДАР

Това оборудване трябва да бъде заземено. Неправилното заземяване, настройване или използване на системата могат да причинят токов удар.

- Изключете и извадете захранващия кабел, преди работа с оборудването.
- Използвайте само заземени електрически контакти.
- Използвайте само 3-жични удължителни кабели.
- Уверете се, че заземяващите шифтове на захранващия и удължителния кабел са непопъкнати.
- Не излагайте системата на дъжд. Съхранявайте на закрито.

## ОПАСНОСТ ОТ КОЖНИ НАРАНЯВАНИЯ



Спреят под високо налягане може да инжектира токсини в тялото и да причини сериозни телесни повреди. В случай на токсично инжектиране, потърсете незабавна медицинска помощ.

- Не насочвайте пистолета към хора или животни и не ги пръскайте.
- Пазете ръцете и другите части на тялото си далече от него по време на изпразването му. Например, не се опитвайте да спирате течове, с която и да е част на тялото си.
- Винаги ползвайте предпазителя, в края на дюзата. Не пръскайте без поставен предпазител в края на дюзата.
- Използвайте Bisonte накрайници за дюзата.
- Бъдете внимателни, когато почиствате и сменят накрайниците на дюзата. В случай, че краят на дюзата се залуши по време на пръскането, следвайте процедурата за понижаване на налягането, за да изключите уреда и да освободите налягането, преди да извадите накрайника на дюзата, за да го почистите.
- Не оставяйте устройството включено или под налягане, докато е без надзор. Когато устройството не се използва, изключете го и следвайте процедурата за освобождаване на налягането за прекратяване работата на устройството
- Проверете маркучите и другите части за признаци на повреда. Сменете повредените маркучи или части.
- Тази система може да достигне 3630 psi. Използвайте Bisonte резервни части или принадлежности, които са за минимум 3000 psi



# ВНИМАНИЕ



## ОПАСНОСТ ОТ АЛУМИНИЕВИ ЧАСТИ ПОД НАЛЯГАНЕ

Използването на течности, които са несъвместими с алуминий в съоръженията под налягане, може да причини сериозна химическа реакция и разкъсване на оборудването. Неспазването на това предупреждение може да доведе до смърт, сериозно нараняване или имуществени щети.

- Не използвайте 1,1,1 - трихлоретан, метилен хлорид, други халогенирани въглеродородни разтворители или течности, съдържащи такива разтворители.
- Много други течности могат да съдържат химикали, които могат да реагират с алуминий. Свържете се с вашия доставчик на материали, за проверка на съвместимостта.



## ОПАСНОСТ ОТ НЕПРАВИЛНА УПОТРЕБА НА ОБОРУДВАНЕТО

Неправилната употреба може да причини смърт или сериозно нараняване.

- Винаги носете подходящи ръкавици, предпазни средства за очите и респиратор или маска, когато боядисвате.
- Не работете с устройството и не пръскайте близо до деца. Пазете децата далеч от оборудването.
- Не се претоварвайте и не заставайте на нестабилна опора. Поддържайте стабилна основа и баланс по всяко време.
- Бъдете нащрек и внимавайте какво правите.
- Не оставяйте устройството включено или под налягане, докато е без надзор. Когато устройството не се използва, изключете го и следвайте процедурата за освобождаване на налягането за прекратяване работата на устройството.
- Не работете с устройството, когато сте уморени или под въздействието на наркотици или алкохол.
- Не прегъвайте и не огъвайте маркуча.
- Не излагайте маркуча на температури или налягания, надвишаващи посочените от нас.
- Не използвайте маркуча като опора, за да издръпате или повдигнете оборудването.



## ОПАСНОСТ ОТ ДВИЖЕЩИ СЕ ЧАСТИ

Движещите се части могат да зашипят, отрежат или ампутират пръсти и други части на тялото.

- Пазете се от движещите се части.
- Не работете с оборудване, което е със свалени защитни предпазители или капаци.
- Оборудването под налягане, може да стартира без предупреждение. Преди да проверите, преместите или обслужите оборудването, следвайте процедурата за понижаване на налягането и изключете всички източници на енергия.



## ОПАСНОСТ ОТ ИЗГРЯНЕ

Повърхностите на оборудването могат силно да се нагорещат по време на работа. За да избегнете тежки изгаряния, не докосвайте горещо оборудване. Изчакайте, докато оборудването се охлади напълно.



## ОПАСНОСТ ОТ ТОКСИЧНИ ТЕЧНОСТИ ИЛИ ИЗПАРЕНИЯ

Токсичните течности или изпарения могат да причинят сериозно нараняване или смърт, ако попаднат в очите или върху кожата, бъдат вдишани или погълнати.

- Моля, обърнете специално внимание на информацията относно специфичните опасности при различните течности, преди започване на пръскането.
- Съхранявайте опасните течности в специално предназначени контейнери и ги изхвърляйте в съответствие с приложимите указания.



## ЛИЧНИ ПРЕДПАЗНИ СРЕДСТВА

Трябва да носите подходящо предпазно облекло, когато боравите, обслужвате или когато работите в зоната на оборудването, за да ви предпази от сериозни наранявания, включително нараняване на очите, загуба на слуха, вдишване на токсични изпарения и изгаряния. Това включва, но не се ограничава до:

- Предпазни очила и слухова защита.
- Респиратори, защитно облекло и ръкавици, както е препоръчано от производителите на течностите и разтворителите.



# ВНИМАНИЕ

## Съвети за поддръжка:

1. Леглото на топчето има две страни и двете са скосени, ако едната страна е износена, сменете я с другата страна.

- 2. Докато сменяте V-уплътненията (заедно горните и долните) на лоста на буталото, моля, обърнете внимание, че изпъкналата страна трябва да бъде към буталния лост, след което с помощта на гумен чул ударете плоската страна на V-уплътнението, за да пасне към буталото.
- 3. Докато закрепвате винтовете на помпата, моля, не натягвайте единия винт до максимум и след това да затегнете другия, правилното действие е първо да закрепите единия винт до 90% дълбочина и след това да завинтите другия винт до максимум и по-късно да завинтите и първия винт до максимум.
- 4. В датчика за налягане има тройник, принципно тройникът няма как да се счупи, но не може да бъде изваден.
- 5. След смяна на горните V-уплътнения гайката се затяга напълно с помощта на стенд скоба.
- 6. Преди да включите нова помпа за безвъздушно боядисване, моля, проверете двата винта за блокиране на помпата и се уверете, че те са напълно завинтени. Същата проверка се налага и след смяна на новите V-уплътнения. Тъй като V-уплътненията са изработени от висококачествен полимерен материал, след известен период на съхранение или използване могат да претърпят разширения.
- 7. Критично важно е да включвате PRIME КЛАПАНА преди всяко пръскане или след смяна на контейнера с боята, ако се случи в системата на помпата да попадне въздух и забравите да включите PRIME КЛАПАНА преди пръскане, това ще нанесе големи щети на самата система на машината, тъй като съотношението на компресия между боята и въздуха ще са различни.
- 8. Положителният и отрицателният полюс на двигателя не могат да бъдат свързани на обратно чрез въглеродната четка, ако са свързани по този начин, тогава моторът ще започне да се върти на обратно и ако известно време машината работи по този начин, моторът ще се демагнетизира. (\*Само за модел X20)
- 9. Ако V-уплътнението е счупено, тогава ще има изтичане на боя, моля, сменете V-уплътнението незабавно, в противен случай, боята може да влезе в скоростната кутия и да я повреди.
- 10. Докато завъртате бутона за регулиране на налягането, моля, не го насилвайте, тъй като електрическите части вътре в него могат да се повредят поради твърде силното въртене.
- 11. Във всяка безвъздушна помпа с механична система за контрол на налягането, има микропревключвател, като фиксиращият винт на микропревключвателя производствено е настроен правилно, моля, не се опитвайте да промените положението на фиксиращия винт, в противен случай микропревключвателят може да не работи правилно. (Само за модел X20)
- 12. Един бърз съвет, за да определите дали леглото на топчето е правилно или не, след като завъртите PRIME КЛАПАНА обратно в позиция за пръскане, моля, отворете предния капак, ако свързващият лост остане в горно положение, тогава топчето вътре в буталото по някакъв начин е повредено, ако свързващият лост остане в долното положение, тогава леглото на топчето по някакъв начин е повредено.
- 13. Ако безвъздушната помпа не е напълно почистена след пръскане, отлаганията по стените могат да преустановят правилното функциониране на датчика за налягане, за това безвъздушната помпа трябва да бъде напълно почистена след пръскане.
- 14. Ако предпазителят е обгорял в следствие на високо напрежение, моля, първо проверете кондензатора, за да видите дали е в добро състояние, ако всичко с него е наред, след това проверете също и мостовия изправител с универсален измервателен уред.
- 15. Един бърз съвет за проверка на пулта за управление на налягането за безвъздушни помпи с механична система за управление на налягането, първата стъпка е да включите PRIME КЛАПАН, след това да се задръжте микропревключвателя с винтов драйвер, ако машината може да спре, това означава, че няма проблем с пулта за управление на налягането.
- 16. Ако безвъздушната помпа е оборудвана с колекторен филтър, тогава филтърът следва да се почиства често след всяко пръскане, препоръчва се веднъж на ден или поне веднъж седмично, ако по филтъра има засъхнали отлагания от боя, тогава електрическата платка и датчикът за налягане могат да изгорят, при това положение предпазителят не може да защити електронната платка и датчика за налягане.
- 17. Припомняме, че за голямата безвъздушна помпа за пръскане с голям дебит (основно се отнася за X45 и X52/X52L), моля не използвайте къс маркуч за високо налягане като 3м или 5м, тъй като това може да причини сериозни повреди на двигателя. Почистването на машината и нейните части, следва да е всеки път след приключване на работата с боята.
- 18. Накрайниците трябва да се сменят след всеки 4000 – 5000 м2 в зависимост от абразивността на боята.
- 19. Буталото за изтегляне/V-уплътнението и топчето от синтерован карбид трябва да се подменят след около 200 часа пръскане, особено когато налягането спадне или боядисването започне да става затруднено.
- 20. За DC мотор с постоянен магнит, въглеродната четка трябва да се смени след 1500 часа работа, в противен случай двигателят ще се повреди.
- 21. Моля, проверете дали всички части на машината са били завинтени много плътно, преди да започнете да използвате машината.
- 22. Ако машината трябва да се съхранява за повече от 10 дни, Не третирайте машината със смазочно масло, с цел защита от ръжда или срещу остатъци в помпата. (за повече информация проверете в ПОЧИСТВАНЕ)
- 23. За поддръжката на помпата за течности, направете го стриктно в съответствие с инструкциите и я затегнете плътно. (проверете детайлите в Обслужване)
- 24. Моля, прочетете ръководството или се свържете с дистрибутора, ако възникнат проблеми с машината, НЕ я разглобявайте на части без консултация със съответните специалисти.





## Идентификация на компонента 3А Х51L



1	Количка/ поставка за маркуч	Носи машината и съхранява маркуча за боядисване. (DP637H)
2	Корпус на филтъра (Вътрешен филтър на колектора **)	Филтърът на колектора ще намали запушванията на крайника и ще ви осигури финално покритие.
3	Цифров дисплей за налягане (Под капака)	X20 само с манометър X24 X28 X32 X42 X45 X51L X81L С цифров дисплей за налягане
4	Регулатор на налягането	Регулирайте налягането за различните приложения.
5	Клапан Prime/Spray.	<ul style="list-style-type: none"> <li>● В PRIME положение (в посока надолу) насочва течността към главната тръба.</li> <li>● В позиция SPRAY (в успоредна посока) насочва течността под налягане към маркуча за боядисване.</li> <li>● Автоматично облекчава системата за налягане в ситуации на свръхналягане</li> </ul>
6	Помпа за течности (бутален лост и V - уплътнение ** вътре)	Източва течността от системата по време на грундиране и намалява налягането.
7	Смукателна тръба	Извлича течност от контейнера за боя към помпата. (тръбата трябва да бъде здраво затегната, иначе вътре ще проникне въздух и налягането няма да достигне желаното повишаване.)
7	Смукателен маркуч*	Снимките са за X51L тип долна смукателна тръба, за X45 това отново представлява смукателна тръба, а за X20/24/28 ще представлява смукателният маркуч.
8	Смукателен филтър	Смукателният филтър намалява запушванията на крайника и ще ви гарантира финално покритие.
9	Главен маркуч	
10	Захранващи щепсели	Ще бъдат съобразени със съответните държави.
11	Колело	Улеснява позиционирането на машината/или движението ѝ по земята.
12	Безвъздушен спрей пистолет	Дозира течност.
13	Маркуч с високо налягане	Пренася течността под високо налягане от помпата до пистолета за пръскане.

(Частите, маркирани с \*\* са части, които се изнасят лесно.)

## Технически данни

Арт. №:	PAZ -20X	PAZ -24X
Контролиране на налягането	Механичен	Електронен
Мощност на мотора	1100W PMDC	1300W безчетков мотор
Дебит	2,0L/MIN	2,4L/MIN
Макс. размер на накрайника	0,021"	0,023"
Макс. работно налягане	200bar/2900psi	210bar/3045psi
СНИМКИ		
Съдържание в опаковката	X -450 пистолет, X 517 спрей накрайник, X Предпазител, 1/4 x 15M Безвъздушен маркуч, 45 см удължително рамо, смазочно масло.	X -450 пистолет, X 517 спрей накрайник, X Предпазител, 1/4 x 15M Безвъздушен маркуч, 45 см удължително рамо, смазочно масло.
<b>PAZ -28X</b>	<b>PAZ -32X</b>	<b>PAZ -81X</b>
Електронен	Електронен	Електронен
2200W безчетков мотор	2600W безчетков мотор	4500W безчетков мотор
2,8L/MIN	3,2L/MIN	8,0L/MIN
0,025"	0,031"	0,045"
210bar/3045psi	210bar/3045psi	210bar/3045psi
		
X -450 пистолет, X 517 спрей накрайник, X Предпазител, 1/4 x 15M Безвъздушен маркуч, 45 см удължително рамо, смазочно масло.	X -450 пистолет, X 521 спрей накрайник, X Предпазител, 1/4 x 15M Безвъздушен маркуч, 45 см удължително рамо, смазочно масло.	6376G пистолет, X 539 спрей накрайник, X предпазител, 3/8 в x 15M Безвъздушен маркуч, 45см удължителен стълб, смазочно масло.

# Начин на работа

## Заклучване на спусъка

Винаги заключвайте спусъка, когато спрете да пръскате, за да предотвратите неволното задействане на пистолета от ръката или при изпускане или удар.

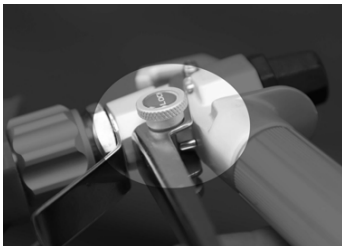

## Процедура за понижаване на налягането

Следвайте тази процедура за понижаване на налягането, когато приключите с пръскането и преди почистване, преди проверка, обслужване или транспортиране на оборудването.

1. Натиснете захранващия ключ на OFF и изключете от контакта захранващия кабел.



2. Завъртете клапана Prime/Spray на PRIME, за да освободите налягането.

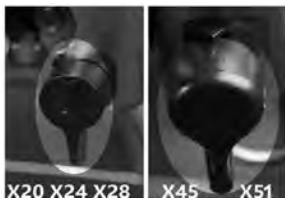

3. Дръжте пистолета здраво до стената на кофата с боя. Натиснете пистолета, за да намалите налягането.



4. Активирайте заключването на пистолета.

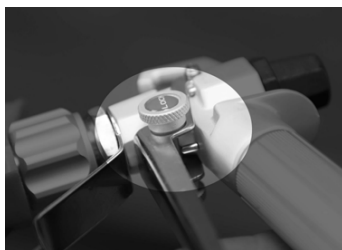

**ЗАБЕЛЕЖКА:** Оставете клапана Prime/Spray в позиция PRIME, докато сте готови да пръскате отново. Ако подозирате, че накрайникът на спрея или маркучът е запушен или че налягането не е напълно понижено, след като сте следвали стъпките по-горе, МНОГО БАВНО разхлабете предпазителя на накрайника, задържащ гайката или крайната връзка на маркуча, за да намалите налягането постепенно, а след това разхлабете напълно. Почистете маркуча или запушването на накрайника. Прочетете инструкциите за отпушване на накрайника за пръскане, в ръководството за работа с пръскачката или с пистолета.



# Настройване

## 1. Пригответе боята според препоръките на производителя

Това вероятно е една от най-важните стъпки към безпроблемно пръскане!

Отстранете втвърдения слой, който може да се е образувал по повърхността на боята. Ако е необходимо, разрежете боята. Накрая прецедете боята през филтърен плик от фин найлон (наличен при повечето търговци на бои), за да отстраните частиците, които могат да запушат накрайника на пръскачката

## 3. Развийте накрайника и отстранете предпазителя на пистолета.



## 4. Развийте маркуча и свържете единия му край към пистолета. Използвайте два гаечни ключа, за да затегнете сигурно и здраво.



## 5. Свържете другия край на маркуча към пръскачката.



## 6. Смазване

Напълнете гърлото на уплътнителната гайка със смазочно масло (3~5 капки), за да предотвратите преждевременно износване на уплътнението. Пратева това всеки път, когато използвате пръскачката.



## 7. Проверете електрическата услуга

Уверете се, че електрическият контакт е правилно заземен. По-дългите удължителни кабели могат да повлияят на ефективността на пръскачката. Използвайте о-дълъг маркуч за пръскане, а не по-дълги удължителни кабели.

## 8. Включете пръскачката.

Първо се уверете, че превключвателят за ON/OFF е ИЗКЛЮЧЕН и управлението на налягането е завъртяно изцяло обратно на часовниковата стрелка. Включете пръскачката в заземен контакт, който е най-малко на 3 m от зоната на пръскане, за да намалите вероятността от запалване на искра, на спрей изпарения или на прахови частици.



### Клапан на регулатора на налягането

По посока на часовниковата стрелка: по-силно / по-високо налягане



Обратно на часовниковата стрелка: по-слабо / по-ниско налягане



## Стартиране

1. Първо се уверете, че превключвателят за ON/OFF е ИЗКЛЮЧЕН.

2. Регулирайте контрола на налягането обратно на часовниковата стрелка до най-ниското налягане.

3. Поставете смукателния маркуч в резервоара с боята.

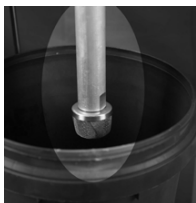

4. Издърпайте клапана Prime/Spray в позиция Prime.

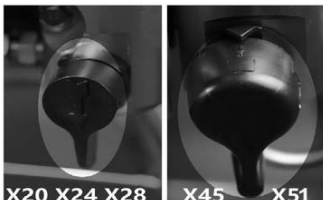

5. Включете пръскачката в заземен контакт.

6. Включване ON на машината.



7. Завъртете управлението на налягането по посока на часовниковата стрелка, докато течността циркулира в основната тръба

8. Изключете захранването с бутона на OFF.



9. Прехвърлете смукателната тръба в кофа с боя и потопете смукателната тръба в боята.



10. Включете бутона на захранването на ON.

11. Когато видите, че от главната тръба излиза боя:

(1). Насочете пистолета към кофа за боклук.

(2). Отключете спусъка на пистолета.

(3) Дръпнете и задръжте спусъка.

(4). Завъртете клапана Prime/Spray на позиция за пръскане SPRAY.

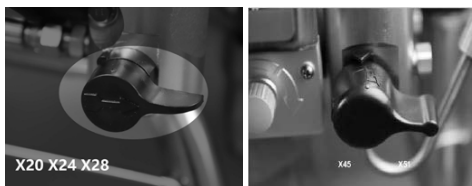

12. Продължете да задръжате пистолета към кофата за отпадъци, докато не видите от пистолета да излиза само боя.

13. Отпуснете спусъка. Активирайте заключването на пистолета.

14. Преместете главната тръба към кофата за боядисване и я свържете към смукателната тръба.

# ПРЪСКАНЕ

## ТЕХНИКИ ЗА ПРЪСКАНЕ

1. Ключът към доброто боядисване е равномерното покритие по цялата повърхност. Със спрей боядисването, това се случва посредством полагането на равномерен слой на ръка, с постоянна скорост и поддържане на спрей пистолета на определено разстояние от повърхността.

2. Колкото е възможно, дръжте пръскачката под прав ъгъл към повърхността. Това означава да движите цялата си ръка напред - назад, а не само да мърдате китката си.

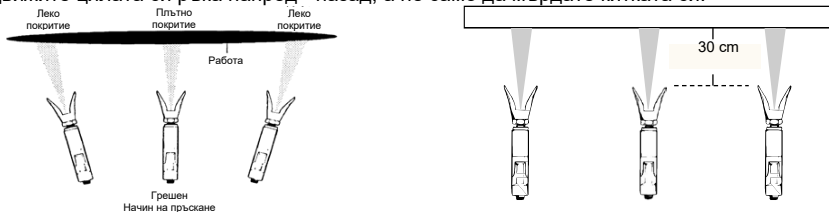

3. Дръжте пръскащия пистолет перпендикулярно на повърхността, тъй като в противен случай едната страна ще се получи по-дебела от другата.

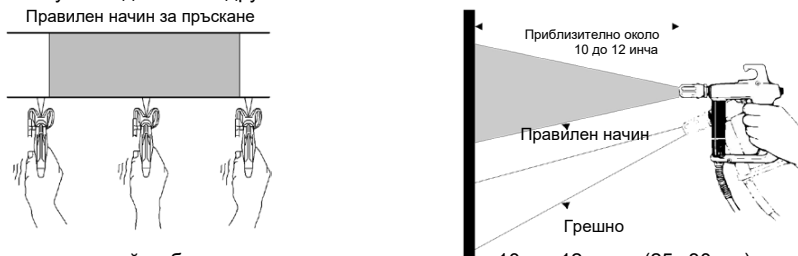

4. В повечето случаи най-доброто разстояние за пръскане е 10 до 12 инча (25 -30 см) между края на пръскачката до повърхността.

5. Пръскачката на пистолета се задейства в края на всеки слой и отново в началото на полагане на следващия. Това предотвратява натрупването на боя в крайника в края на всеки слой, което би могло да доведе до резки и разливане. Задействането в края на всеки слой, също така пести боя и води до по-добре изглеждаща работа. (Вижте снимката по-долу)

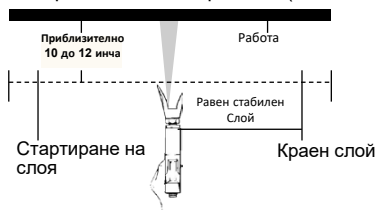

6. Правилната скорост на движение на пистолета ще позволи да се нанесе плътно, влажно покритие без резки или разливания. Застъпването на всеки слой с около 40% върху предишния, създава еднаква плътност на боята. Пръскането по равномерен начин, последователно от дясно на ляво и след това от ляво на дясно, осигурява професионално покритие. (Вижте снимката в дясно)

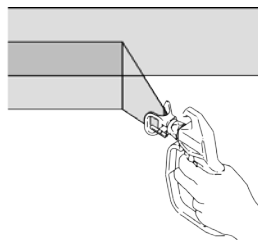

Един от начините да направите това е да насочите върха на пръскачката към края на последния слой, преди да задействате отново пистолета.

7. Когато планирате кратка почивка от боядисването (до 1 час), заключете спусъка на пистолета за пръскане, намалете налягането до неговата минимална (нула) настройка и поставете устройството в позиция Prime. Изключете пръскачката и извадете щепсела. Обърнете се към Процедурата за понижаване на налягането.

8. За вътрешни ъгли, като например в библиотека или във вътрешността на шкаф, насочете пистолета към центъра на ъгъла, за да пръскате. Чрез разделяне на струята по този начин, краищата от двете страни се напръскват равномерно.

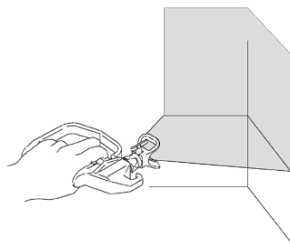

## Монтиране на накрайник и предпазител на пистолета за пръскане

1. Активирайте заключването на пистолета.

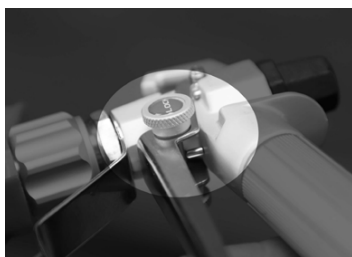

3. Използвайте накрайника, за да подравните дюзата

Накрайникът трябва да бъде вмъкнат в предпазителя по цялата дължина на предпазителя.

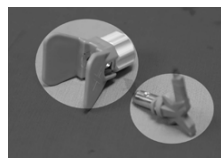
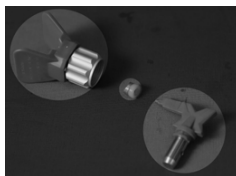

2. Уверете се, че накрайникът и предпазните части са монтирани както е показано.

4. Затегнете накрайника и предпазителя към пистолета. Затегнете задържащата гайка.

### Уплътнител

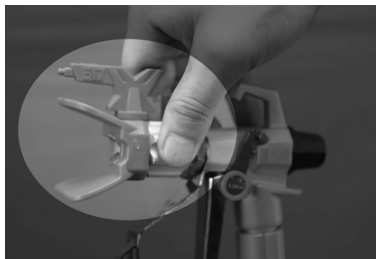
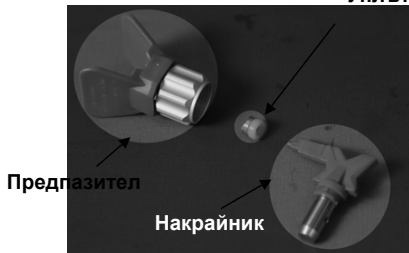

## Избор на накрайник

### Избор на размер на отвора за накрайник

Накрайниците се предлагат с различни размери отвори за пръскане за различните течности. Пръскачката включва 0,017 инча (0,43 mm) накрайник или може би 0,019 инча (0,48 mm) за по-широка употреба на пръсканията. За тесни или по-малки повърхности (шкаф, ограда, парапети), ширината на линията от 6 инча е най-добрият избор, той ще осигури по-ясни очертания и по-голям контрол; За големи повърхности (тавани/стени), по-голямата ширина на линията на пръскане от 10 до 12 инча е най-добрият избор за по-бързо покриване на големи площи.

Използването на добро качество накрайник за пръскане, с подходящ размер за вашия проект, е от решаващо значение за постигане на добри резултати, накрайникът за пръскане контролира количеството на нанесената боя, както и площта на покритие. Може да се използват различни размери на накрайника, класифицирани както по широчина на отвора, така и по площ на линията на пръскане, въз основа на 3 фактора;

**1; Ниво на покритие/боядисване 2; Повърхност за пръскане 3; Способност на пръскачката да поддържа различни размери на отвора на накрайника.**

Ключова разлика е, максималният размер накрайник, който пръскачките могат да поддържат. Изберете пръскачката си въз основа на видовете покритие, които желаете да постигнете и се уверете, че най-големият накрайник (според размера на отвора), който планирате да използвате, е в рамките на максималния обхват на размера на накрайника, който пръскачката може да поддържа.

Винаги е най-добре да разполагате с машина с по-голям капацитет, например Fox, ако планирате да използвате .017 накрайник, капацитетът на пръскачката трябва да бъде един размер на отвора по-голям от накрайника (.019 накрайник), това позволява износване на накрайника, което причинява увеличаване размера на маркуча за накрайника.

### Избор на правилния накрайник

Помислете за вида на покритието и за повърхността, които ще се боядисват. Уверете се, че използвате най-подходящия размер отвор на накрайника за това покритие и най-добрата ширина на струята за тази повърхност.

### Размер на отвора на накрайника

Размерът на отвора за накрайника контролира дебита - количеството боя, което излиза от пистолета.

### СЪВЕТИ:

- Използвайте по-големи размери на отвора на накрайника за по-плътни покрития и по-малки размери на отвора за по-слаби покрития.

**Ширина на струята** Ширината на струята е размерът на напръсканата линия, която определя покритата с всеки слой площ. По-тесните струи образуват по-плътно покритие, а по-широките струи - по-слабо покритие.

Размер на отвора на накрайника	Покрития				
	Байц	Лак	Грундове	Интериорни бои	Екстериорни бои
0,011 инча (0,28 mm)	✓				
0,013 инча (0,33 mm)	✓	✓			
0,015 инча (0,38 mm)		✓	✓	✓	
0,017 инча (0,43 mm)			✓	✓	✓
0,019 инча (0,48 mm)					✓

## Разяснение за номера на накрайника

Последните три цифри от номера на накрайника, съдържат информация за размера на отвора и ширината на струята на повърхността, когато пистолетът се държи на 12 инча. (30,5 cm) от повърхността, на която се пръска.

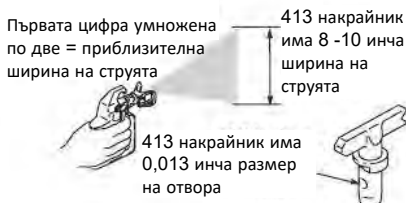

Част накрайник №	Ширина на струята 12 инча (305 mm) от повърхността	Размер на отвора
311	6 - 8 инча (152 -203 mm)	0,011 инча (0,28 mm)
411	8 -10 инча (203 - 254 mm)	0,011 инча (0,28 mm)
313	6 - 8 инча (152 -203 mm)	0,013 инча (0,33 mm)
413	8 -10 инча (203 - 254 mm)	0,013 инча (0,33 mm)
415	8 -10 инча (203 - 254 mm)	0,015 инча (0,38 mm)
515	10 -12 инча (254 - 305 mm)	0,015 инча (0,38 mm)
417	8 -10 инча (203 - 254 mm)	0,017 инча (0,43 mm)
517	10 -12 инча (254 - 305 mm)	0,017 инча (0,43 mm)

Последните две цифри = размер на отвора на накрайника в хиляди за инч

## Обратима диаграма за избор на накрайник

Размер на дюзата	Ширина на струята - в инчове					Дебит		Приложение	Филтър
	4" - 6" струя	6" - 8" струя	8" - 10" струя	10" - 12" струя	12" - 14" струя	gpm	л/мин		
0,011"	211	311	411	511	611	0,12	0,45	Байц или лак	150 меш (червен)
0,013"	213	313	413	513	613	0,18	0,68		
0,015"	215	315	415	515	615	0,24	0,91	Маслена боя	100 меш (жълт)
0,017"	217	317	417	517	617	0,31	1,17	Латексова боя / акрил / лак	100 меш
0,019"	219	319	419	519	619	0,38	1,44		60 меш (бял)
0,021"		321	421	521	621	0,47	1,78	Плътен латекс	60 меш (бял)
0,023"		323	423	523	623	0,57	2,16		
0,025"		325	425	525	625	0,67	2,54		
0,027"			427	527	627	0,77	2,91		
0,029"		329	429	529	629	0,90	3,41	Еластомер / Blockfiller / Грунд /	30 меш (зелен)
0,031"		331	431	531	631	1,03	3,90		
0,033"		333	433	533	633	1,17	4,43		
0,035"		335		535		1,31	4,98		
0,043"	243	343	443	543	643	1,98	7,51		

## Важни неща, които трябва да знаете за износването на накрайниците

Важно е да смените накрайника, когато се е износил, това Ви гарантира, че ще имате прецизна линия на пръскане, максимална производителност и качествен финиш. Когато накрайникът е износен, размерът на отвора се увеличава, а широчината на пръскането намалява.



Животът на накрайника варира в зависимост от вида на желаното покритие, Удължете живота на накрайника чрез пръскане при най-ниското налягане, което разпръсква (пулверизира) боядисването на спрей линии.

Препоръчва се подмяна на накрайника Latex: След 4000~ 5000m<sup>2</sup>

## ПОЧИСТВАНЕ

Както по отношение на цялото оборудване и вашата пръскачката трябва да бъде почиствана правилно, за да работи правилно. Запушванията са най-честите причини за проблеми. Ако се спазват, следните указания ще осигурят безпроблемно свършена работа, от вашата пръскачка.

### 1. Процедура за понижаване на налягането.

Извадете комплекта сифонни тръби от боята и ги поставете в течност за промивка.

**Забележка:** Използвайте вода за боя на водна основа и минерален спирт за боя на маслена основа

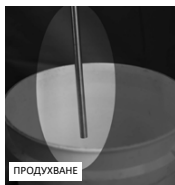
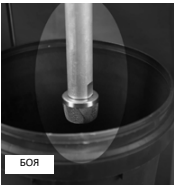

2. Включете захранването на ON, завъртете клапана на позиция Prime/Spray, за да затворите клапана за източване.



3. Увеличете налягането до около 1/2 максимум, поставете предпазителя на спусъка на OFF, задействайте пистолета, докато се появи течност за промиване.



3. Насочете пистолета към кофата за отпадъци, задръжте го срещу кофата, задействайте го, за да промиете системата, освободете спусъка и поставете предпазителя на спусъка на ON.

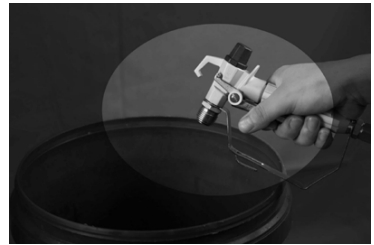

4. Завъртете главния клапан надолу, за да отворите дренажния клапан и оставете промивната течност да циркулира в продължение на 15 секунди, за да почистите дренажната тръба.



5. Повдигнете сифонната тръба над промивната течност и стартирайте пръскачката за 15 или 30 секунди, за да източите течността.

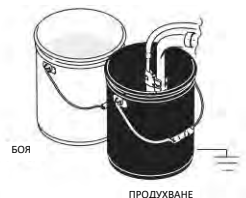

7. Включете главния клапан, за да затворите дренажния клапан, Натиснете спусъка над кофата за промиване, за да прочистите течността от маркуча, поставете захранването на **OFF**.

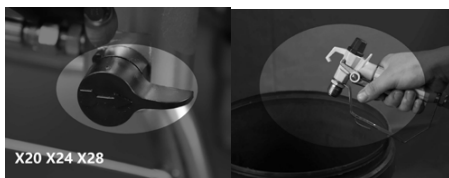

8. Завъртете главния клапан надолу, за да отворите дренажния клапан, изключете пръскачката от контакта.

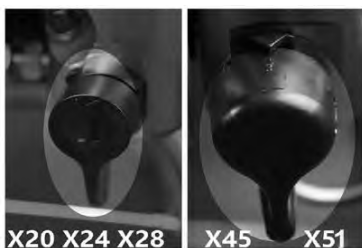

9. Извадете филтрите от пистолета и от пръскачката, ако са били поставени. Почистете и огледайте, поставете филтрите.



10. Ако промивате с вода, промийте отново с минерален спирт или антифриз, за да оставите защитен слой, предотвратяващ замръзване или корозия.

11. Ако машината няма да работи в продължение на повече от 10 дни, след като сте я почистили старателно, моля, извадете смукателната тръба, маркуча и пистолета и изсипете около 10 ml БЯЛО смазочно масло в помпата за течности, след което включете машината и я оставете да работи (в ПОЗИЦИЯ PRIME) в продължение на 5 секунди (след като забележите маслото в основната тръба), това ще предотврати залепването, корозията или ръждясването на влажните части във вътрешността.

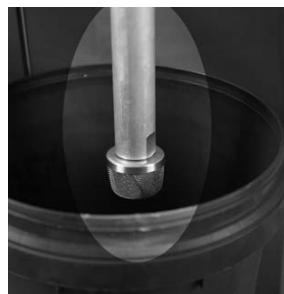

12. Избършете пръскачката, маркуча и пистолета с кърпа, напоена с вода или минерален спирт.





## Отстраняване на проблеми

Проблем	Причина	Решение
<p>Електрическият прекъсвач е включен и пръскачката е включена, но двигателят не работи и помпата не работи.</p>	<p>Налиягането е зададено на нула.</p>	<p>Завъртете бутона за управление на налягането по посока на часовниковата стрелка, за да увеличите степента на налягането</p>
	<p>Моторът или управлението са повредени.</p>	<p>Моля, свържете се директно с Вашия доставчик или DPAIRLESS.</p>
	<p>Електрическият контакт не осигурява хранване.</p>	<ul style="list-style-type: none"> <li>• Опитайте с друг контакт или включете нещо, което знаете, че работи, за да тествате контакта.</li> <li>• Рестартирайте прекъсвача на сградата или сменете предпазителя.</li> </ul>
	<p>Удължителният кабел е повреден.</p>	<p>Сменете удължителния кабел.</p>
	<p>Електрическият кабел на пръскачката е повреден.</p>	<p>Проверете за скъсана изолация или проводници. Сменете електрическия кабел, ако е повреден.</p>
	<p>Боята и/или водата в помпата е замръзнала или се е втвърдила.</p>	<p>Изключете пръскачката от контакта. Ако е замръзнала, НЕ се опитвайте да стартирате пръскачката, докато тя не бъде напълно размразена тъй като може да повредите двигателя, контролната платка и/или задвижването.</p> <p>Уверете се, че хранването е изключено в позиция OFF. Поставете пръскачката на топло място за няколко часа. След това включете хранващия кабел и включете пръскачката в позиция ON. Бавно увеличете нивото на налягането, за да видите дали двигателят ще стартира.</p> <p>Ако боята в пръскачката е втвърдена, може да се наложи смяна на помпените уплътнители, клапаните, задвижването или превключвателя за налягане. Моля, свържете се директно с Вашия доставчик или с Bisonte.</p>

Проблем	Причина	Решение
Пръскачката работи, но не боядисва.	Устройството не се зарежда или е загубило зареждане.	Подмяна на зарядното устройство
	Няма боя. Смукателна тръба не е изцяло потопена в боята	Потопете смукателната тръба в боята
	Филтърът за всмукване е запушен.	Почистете филтъра.
	Изпускане на смукателната тръба при всмукателния клапан	Почистване на връзката и затягане
	Входящият клапан изтича	Почистете входящия клапан. Уверете се, че мястото на топчето не е счупено или износено и то е позиционирано добре, сглобете отново клапана.
	Уплътненията на помпата са износени	Сменете уплътненията на помпата.
	Буталото е износено или повредено.	Почистете или заменете
Помпата работи, но не достига налягане.	Помпата не е заредена.	Заредете помпата.
	Входният екран е задръстен.	Почистете отлаганията от входния екран и се уверете, че смукателната тръба е потопена в течност.
	Смукателна тръба не е изцяло потопена в боята.	Уверете се, че смукателната тръба е потопена в боята.
	Смукателната тръба тече.	Затегнете връзките на смукателната тръба. Проверете за пукнатини или течове от вакуума. Ако е напукана или повредена, сменете смукателната тръба.
	Клапанът Prime/Spray е износен или запушен с отлагания.	Почистете клапана или сменете с нов.
Помпата работи, но боядисва на капки или на пръски, когато се задейства пистолетът за пръскане.	Налягането е твърде ниско.	Бавно завъртете бутона за управление на налягането по посока на часовниковата стрелка, за да увеличите налягането, което ще настрои двигателя за увеличаване на налягането.
	O - пръстенът в помпата е износен или повреден	Сменете O - пръстените
	Входящата клапа е уплътнена с материал	Почистете входящата клапа.
	Накрайникът на пръскачката е запушен	Отпушете накрайника на пръскачката
	Течният филтър е запушен.	Почистете или сменете филтъра за течности
	Филтърът на пистолета за пръскане е запушен.	Почистете или сменете филтъра за течности на пистолета,
	Накрайникът на пръскачката е твърде голям или износен.	Сменете накрайника.

Проблем	Причина	Решение
Пръскачката боядисва, но изпуска боя, когато пистолетът е отворен	Износен накрайник за пръскане	Заменете с нов накрайник.
	Филтърът за всмукване е запушен	Почистете филтъра.
	Филтърът на пистолета или накрайник за пръскане е запушен.	Почистете или сменете филтъра. Съхранявайте допълнителни филтри под ръка
	Боята е твърде тежка или груба.	Тънка или разтеглива боя
	Износен комплект от V-уплътнения.	Заменете
Теч при сглобяване на накрайника	Неправилно сглобен	Проверете сглобяването.
	Износено уплътнение.	Сменете уплътнението.
Спрей пистолетът не пръска	Накрайникът за пръскане или филтърът за пистолета са запушени	Почистете накрайника за пръскане
	филтърът е запушен	Почистете или сменете филтъра.
	Накрайникът за пръскане е в положение Clean	Поставете накрайника в позиция за пръскане Spray
Разливане на боята.	Налягането е твърде ниско.	Увеличете налягането
	Пистолетът, накрайникът или филтърът за всмукване са замърсени.	Почистете филтрите
	Разхлабена смукателна тръба	Затегнете фитинга на смукателната тръба
	Накрайникът е износен.	Сменете накрайника.
	Боята е твърде плътна	Разредете боята
Термичното претоварване се задейства	Прегрял двигател.	Оставете да се охлади за 15 до 30 минути.
	Върху мотора се натрупва боя.	Изчистете боята от мотора.
	Съоръжението е изложено на слънце.	Преместете го на сенчесто място
Празен дисплей, пръскачката работи.	Дисплеят е повреден или има лоша връзка.	Проверете връзката, сменете дисплея
Линията на струята варира драстично по време на пръскане. OR Sprayer-а не се включва на време при възобновяване на пръскането.	Превключвателят за контрол на налягането е износен и причинява изменения в налягането.	Моля, свържете се с вашия доставчик или Bisonte.
Боята изтича извън помпата.	Уплътненията на помпата са износени	Сменете уплътненията на помпата.

Показване на код за грешка E01	Описание: Защита от прегряване на електронното контролно табло Възможна причина: Прегряването на електронното контролно табло, най-вероятно е причинено от използването на твърде малък размер накрайник.	Изключете захранването, изчакайте електронното контролно табло да се охлади и заменете накрайника с по-голям.
Показване на код за грешка E02	Описание: Грешка в комуникацията на електронното контролно табло. Възможна причина: Статичното електричество пречи на комуникацията вътре в електронното контролно табло.	Изключете захранването, след като екранът на дисплея изгасне, включете захранването отново и ако проблемът все още не е решен, заменете електронния контролен панел.
Показване на код за грешка E03	Описание: Датчикът за налягане е повреден. Възможна причина: Вътрешните части на датчика за налягане са счупени.	Заменете с нов сензор за налягане. Приятелско напомняне: Моля, почиствайте добре машината всеки път след пръскане, поддържайте вътрешната помпа за течности чиста и съхранявайте машината на закрито през зимата.
Показване на код за грешка E04	Описание: Защита на моторния блок Възможна причина: 1. Твърде ниско напрежение и същевременно използване на твърде малък накрайник. 2. Вътрешните части на помпата за течности са повредени.	1. Проверете напрежението и заменете накрайника с по-голям размер. 2. Проверете дали вътрешните части на помпата за течности са повредени, ако да - сменете помпата за течности.
Показване на код за грешка E05	Защита срещу пренапрежение на електронната контролна платка или на мотора	Подобно на E04
Показване на код за грешка E06	Аларма за електронно контролно табло	Подобно на E-05
Показване на код за грешка E07	Налягане над 70 bar по време на процеса на почистване	Регулирайте налягането до по-ниско положение

Показване на код за грешка E08	<p>Описание: Аларма за проверка на захранващото напрежение</p> <p>Възможна причина: Когато напрежението е твърде ниско или машината не работи гладко, този код за грешка ще възникне поради недостатъчно входящо захранване.</p>	<p>1.Проверете захранващия кабел, проверете дали захранващия борд не е разхлабен.</p> <p>2.Заменете накрайника с такъв с по-голям размер и опитайте отново.</p> <p>3.Изключете захранването и регулирайте налягането до минимум, след като екранът на дисплея е напълно изключен, включете отново захранването.</p>
Показване на код за грешка E09	<p>Описание: защита срещу липса на натоварване</p> <p>Възможна причина: контейнерът за боя е празен, машината автоматично ще спре да работи, за да предпази V-уплътненията от бързо износване.</p>	<p>Изключете и след това включете отново захранването или регулирайте налягането до минимум и след това го нулирайте.</p>
Показване на код за грешка E10	<p>Описание: Защита от прегряване на двигателя</p>	<p>Изключете захранването, изчакайте, докато двигателят се охлади</p>
Показване на код за грешка E11	<p>Описание: Защита от прегряване на електронното контролно табло</p> <p>Възможна причина:</p> <ol style="list-style-type: none"> <li>1.Твърде ниско напрежение, твърде дълъг кабел, лош контакт на захранващия борд.</li> <li>2.Използвате твърде малък размер накрайник.</li> <li>3.Покритието е твърде плътно.</li> <li>4.Сензорът за налягане е повреден, твърде високото работно налягане ще доведе до автоматична проекция.</li> <li>5.Електронното контролно табло е в неизправност.</li> </ol>	<ol style="list-style-type: none"> <li>1.Проверете дали напрежението достига 220V, проверете дали кабелът не е твърде къс, проверете дали захранващият борд е правилно свързан.</li> <li>2.Заменете с по-голям размер накрайник.</li> <li>3.Изтънете покритието според инструкциите.</li> <li>4.Сменете сензора за налягане.</li> <li>5. Сменете електронното контролно табло</li> </ol>

# ЛИСТ ЗАРЕМОНТ ПРЕЗГАРАНЦИОННИЯ ПЕРИОД

№	Дата на приемане	Описание на дефекта	Извършен ремонт	Удължаване на гаранционния период	Място за печат
1					
2					
3					
4					
5					



## ОТОРИЗИРАН СЕРВИЗ ЗА:

Italia Star Com Due S.R.L.  
 km 13.2 Bucuresti - Pitesti highway  
 Chiajna - Ilfov - Romania  
 Tel: 004 / 021.433.03.27  
 Fax: 004 / 021.433.03.26  
 info@italiastar.ro www.italiastar.ro



## ГАРАНЦИОННА КАРТА

Серия ДА №. \_\_\_\_\_

Марка на продукта: \_\_\_\_\_

Модел: \_\_\_\_\_

Серия №: \_\_\_\_\_

Аксесоари: \_\_\_\_\_

Продавач: \_\_\_\_\_

Подпис и печат: \_\_\_\_\_

Купувач: \_\_\_\_\_

Адрес: \_\_\_\_\_

Дата на закупуване: \_\_\_\_\_

Подпис / печат: \_\_\_\_\_

**ДИСТРИБУТОР:** .....

ИМЕ: .....

e-mail: .....

**АДРЕС:** .....

*Потвърждавам, че съм получил продукта в отлично работно състояние, заедно с ръководство за употреба на български език, и съм напълно наясно, че тази гаранционна карта е валидна само, ако е придружена от фактура за покупка и от касов бон или килпичия и ако съм сгвазал инструкциите за употреба. В противен случай ремонтът е за моя сметка. Моята промоция - Чл. 112, 113, 114 и 115 от ЗЗП - ДВ бр. 18 от 2011.*

## Гаранционни условия

1. Гаранционният срок е ..... месеца от датата на закупуване на машината, съответно стандартни аксесоари, влизайки в състава му (закупени едновременно с продукта, без които машината не може да работи).
2. Гаранцията се предоставя съгласно действащото българско законодателство към момента на покупката, и се прилага само ако машината е използвана правилно (в съответствие с инструкциите за употреба) и е валидна само ако е придружена от фактурата за покупка и гаранционната карта, и двете в оригинал.
3. В случай на повреда при нормална употреба по време на гаранционния период, продуктите ще бъде ремонтиран безплатно в офисите, посочени в картата.
4. Този продукт е съставен от различни механични и електронни части, които изискват стриктно спазване на условията на работа, транспортиране, съхранение, експлоатация, поддръжка и ремонт, предвидени в инструкцията за употреба.
5. Ситуации, които водят до излизане от гаранцията на продукта:

При неспазване на условията за манипулиране, транспортиране, съхранение, монтаж, пускане в експлоатация, експлоатация и поддръжка, предоставени в ръководството за употреба, или в условия, които противоречат на утвърдените технически стандарти;

Гаранционните документи не са предоставени, те са били повредени / променени или нечетливи;

Машината има повреди, причинени от механични инциденти, натъртвания, шокове, проникване на течности, излагане на огън, злоупотреба или небрежност, промени в състоянието на машината, съхраняване в неподходящи условия - многократна работа в режим на големи температурни разлики, които причиняват явление то вътрешен "конденз", прекомерно излагане на влата или слънчева светлина, небрежност при употреба;

Машината е била използвана с аксесоари, различни от препоръчаните от производителя;

6. Загуба на гаранционната карта предопределя излизането от гаранция за продукта.

7. Непопълването или неправилното попълване на гаранционната карта предполта вина на продавача.

8. Срокът на гаранцията се удължава, с времето от датата на предаване на продукта на сервиса, до датата на пускане в употреба на продукта. Удължаването на гаранционния срок се вписва в гаранционната карта.

9. Средният срок на употреба на продукта е 4 години. Italia Star Com Due осигурява срещу заплащане ремонтни извън гаранционния срок, или ако продуктът е излязъл от гаранция, през целия среден срок на употребяване на продукта.

10. На купувача е било показано правилното функциониране на машината и му е обяснено как да се използва. Купувачът е проверил доставения инвентар на продукта, включително наличието на ръководство за употреба на български език..

11. В случай на повреда на машината, купувачът ще трябва да отиде до един от офисите и сервисните центрове, посочени в картата. Ако клиентът не живее в същия град, където са сервисните центрове, посочени в картата, клиентът трябва да отиде до магазина, от където е закупил продукта, като продавачът е длъжен да попълни приемо - предавателния протокол. Да отбележи посочените повреди, да изпрати машината, чрез куриер (Слуди, Еконт и т.н.) до един от сервисните

центрове, посочени в картата, и да заплати необходимите такси за транспорт.

12. Гаранцията не засяга правата, предоставени на потребителите чрез приложимото действащо законодателство на потребителя по отношение на дилъра, породени от договора за продажба.

13. Гаранцията се удължава и одобрява в рамките на посочените работни часове: - Дизелови / бензинови двигатели, работещи при 3000 об / мин - 1000 часа - Дизелови двигатели, работещи при 1500 оборота в минута - 2000 часа \* Стриктно спазвайте графика за поддръжка, посочен в ръководството за потребителя. \* Четките не се покриват от гаранцията, те са консуматив, а не резервна част.

14. Части, които са станали неизползваеми поради неправилна употреба или ремонт, лоша поддръжка или нормално износване, както и части и компоненти, модифицирани от клиента, тези, които не са доставени от вносителя / доставчика / оторизирания сервисен отдел (напр. ауспух, колепа, свещи, стартерни въжета, стартерни ролки, въздушен филтър, горивен или маслен филтър, захранващи тръби, маркучи / уплътнения / лагери, уплътнения, о- пръстени и батерии).

Не се покриват от гаранцията: услуги (или необходими части), когато се извършва нормалната и редовна поддръжка на продукта. Почистване на машината, регулиране на карбуратора, регулиране на клапаните, двигателя, смяна на свещите, въздушни филтри (гориво / маслен) , смазочни материали, стартери, уплътнения.

## \* ГАРАНЦИОННАТА КАРТА НЕ МОЖЕ ДА СЕ ПРЕХВЪРЛЯ

### Оторизиран сервис

Име: \_\_\_\_\_

Адрес: \_\_\_\_\_

Телефон: \_\_\_\_\_

Е-мейл: \_\_\_\_\_



# WARNING



## FIRE AND EXPLOSION HAZARD

Flammable fumes, such as solvent and paint fumes, in work area can ignite or explode. To help prevent fire and explosion:

- Do not spray flammable or combustible materials near an open flame or sources of ignition such as cigarettes, motors, and electrical equipment.
  - Paint or solvent flowing through the equipment is able to result in static electricity. Static electricity creates a risk of fire or explosion in the presence of paint or solvent fumes. All parts of the spray system, including the pump, hose assembly, spray gun, and objects in and around the spray area shall be properly grounded to protect against static discharge and sparks. Use BISONTE conductive or grounded high-pressure airless paint sprayer hoses.
  - Verify that all containers and collection systems are grounded to prevent static discharge.
  - Connect to a grounded outlet and use grounded extensions cords. Do not use a 3-to-2 adapter.
  - Do not use a paint or a solvent containing halogenated hydrocarbons.
  - Keep spray area well-ventilated. Keep a good supply of fresh air moving through the area. Keep pump assembly in a well ventilated area. Do not spray pump assembly.
  - Do not smoke in the spray area.
  - Do not operate light switches, engines, or similar spark producing products in the spray area.
  - Keep area clean and free of paint or solvent containers, rags, and other flammable materials.
  - Know the contents of the paints and solvents being sprayed. Read all Material Safety Data Sheets (MSDS) and container labels provided with the paints and solvents. Follow the paint and solvents Manufacturer's safety instructions.
  - Fire extinguisher equipment shall be present and working
- Sprayer generates sparks. When flammable liquid is used in or near the sprayer or for flushing or
- Keep sprayer at least 20 feet (6 m) away from explosive vapors.



## ELECTRIC SHOCK HAZARD

This equipment must be grounded. Improper grounding, set up, or usage of the system can cause electric shock.

- Turn off and disconnect power cord before servicing equipment.
- Use only grounded electrical outlets.
- Use only 3-wire extension cords.
- Ensure ground prongs are intact on power and extension cords.
- Do not expose to rain. Store indoors.

## SKIN INJECTION HAZARD

High-pressure spray is able to inject toxins into the body and cause serious bodily injury. In the event that injection occurs, get immediate surgical treatment.

- Do not aim the gun at, or spray any person or animal.
- Keep hands and other body parts away from the discharge. For example, do not try to stop leaks with any part of the body.
- Always use the nozzle tip guard. Do not spray without nozzle tip guard in place.
- Use Bisonte nozzle tips.
- Use caution when cleaning and changing nozzle tips. In the case where the nozzle tip clogs while spraying, follow the Pressure Relief Procedure for turning off the unit and relieving the pressure before removing the nozzle tip to clean.
- Do not leave the unit energized or under pressure while unattended. When the unit is not in use, turn off the unit and follow the Pressure Relief Procedure for turning off the unit
- Check hoses and parts for signs of damage. Replace any damaged hoses or parts.
- This system is capable of producing 3630 psi. Use Bisonte replacement parts or accessories that are rated a minimum of 3000 psi







# WARNING



## PRESSURIZED ALUMINUM PARTS HAZARD

Use of fluids that are incompatible with aluminum in pressurized equipment can cause serious chemical reaction and equipment rupture. Failure to follow this warning can result in death, serious injury, or property damage.

- Do not use 1,1,1-trichloroethane, methylene chloride, other halogenated hydrocarbon solvents or fluids containing such solvents.
- Many other fluids may contain chemicals that can react with aluminum. Contact your material supplier for compatibility.



## EQUIPMENT MISUSE HAZARD

Misuse can cause death or serious injury.

- Always wear appropriate gloves, eye protection, and a respirator or mask when painting.
- Do not operate or spray near children. Keep children away from equipment at all times.
- Do not overreach or stand on an unstable support. Keep effective footing and balance at all times.
- Stay alert and watch what you are doing.
- Do not leave the unit energized or under pressure while unattended. When the unit is not in use, turn off the unit and follow the Pressure Relief Procedure for turning off the unit.
- Do not operate the unit when fatigued or under the influence of drugs or alcohol.
- Do not kink or over-bend the hose.
- Do not expose the hose to temperatures or to pressures in excess of those specified by us.
- Do not use the hose as a strength member to pull or lift the equipment.



## MOVING PARTS HAZARD

Moving parts can pinch, cut or amputate fingers and other body parts.

- Keep clear of moving parts.
- Do not operate equipment with protective guards or covers removed.
- Pressurized equipment can start without warning. Before checking, moving, or servicing equipment, follow the Pressure Relief Procedure and disconnect all power sources.



## BURN HAZARD

Equipment surfaces can become very hot during operation. To avoid severe burns, do not touch hot equipment. Wait until equipment has cooled completely.



## TOXIC FLUID OR FUMES HAZARD

Toxic fluids or fumes can cause serious injury or death if splashed in the eyes or on skin, inhaled, or swallowed.

- Please pay attention to know the specific hazards of the fluids before spraying.
- Store hazardous fluid in approved containers, and dispose of it according to applicable guidelines.



## PERSONAL PROTECTIVE EQUIPMENT

You must wear appropriate protective equipment when operating, servicing, or when in the operating area of the equipment to help protect you from serious injury, including eye injury, hearing loss, inhalation of toxic fumes, and burns. This equipment includes but is not limited to:

- Protective eyewear, and hearing protection.
- Respirators, protective clothing, and gloves as recommended by the fluid and solvent manufacturer.



# WARNING

## Maintenance Tips:

1. There are two sides for the ball seat, both are chamfered, for one side worn, change to another side.
2. While changing the V-packings (both the upper and lower ones) for piston rod, please note that the convexity side shall be towards the piston rod, then using rubber hammer to hit the flat side of the V-packings to fit the piston rod.
3. While fastening the screws for the pump block, please do not fasten one screw to maximum and then fasten the other one, the correct action is to fasten one screw to 90% depth first and then fasten the other screw to maximum and later fasten the first screw to maximum.
4. There is one washing piece inside the pressure sensor, normally the washer won't be broken, but it can not be left out.
5. After changing the upper V-packings, the nut shall be fully tightened by using a bench clamp.
6. Before starting up a new airless piston pump, please double check the two screws for the pump block and make sure that they are fully fastened. Same checking after changing new V-packings. As the V-packings are made of high polymer material, after being stocked or used for some time, they could somehow expand.
7. It's critically important to turn on the PRIME VALVE before spraying or after changing the paint bucket, if air happens to enter into the piston pump system and you forget to turn on the PRIME VALVE before spraying, it will do big damage to the machine system itself, as the compression ratio for paint coatings and for air are different.
8. The positive pole and negative pole for the motor can not be connected reversely via the carbon brush, if connected reversely, then the motor will turn reversely, if the machine runs this way for some time, the motor will become demagnetized. (\*For model X20 only)
9. If the V-packings are broken, then there will be paint coatings leakage, please change V-packings immediately, otherwise, the paint coatings may enter into the gear box to damage the whole gear box.
10. While turning the pressure knob to adjust pressure, please do not turn the knob too hard, as the electric parts inside the knob could be damaged due to too hard turning.
11. There is a micro switch in every airless pump with a mechanical pressure control system, and the fixing screw of the micro switch is set properly before shipment, please do not try to change the position of the fixing screw, otherwise, the micro switch may not work properly. (For X20 model only)
12. One quick tip to identify if the ball seat is good or not, after turning the PRIME VALVE back to spraying position, please open the front cover, if the connection rod stays on the upper position, then the ball inside the piston rod is somehow damaged, if the connection rod stays on the lower position, then the ball seat is somehow damaged.
13. If the airless piston pump is not fully cleaned after spraying, the drywall coatings may stop the pressure sensor from working properly, so the airless piston pump shall be fully cleaned after spraying.
14. If the fuse is burned due to over voltage, please check the capacitor first to see if it's in good condition, if yes, then please further check the bridge rectifier with a universal meter.
15. One quick tip to check the pressure control board for airless piston pumps with a mechanical pressure control system, first step is to turn on the PRIME VALVE, then stick to the micro switch with a screw driver, if the machine could stop, means no problem for the pressure control board.
16. If the airless pump is equipped with a manifold filter, then the filter shall be often cleaned after spraying, once per day is recommended, or at least once per week, if the filter is totally stuck by drywall coatings, then the electric board and pressure sensor could be burned, under this situation, fuse could not protect the electrical board and pressure sensor.
17. As a reminder, for a big airless piston pump with a big flow rate (mainly refers to X45 and X52/X52L), please do not use a short high pressure hose like 3m or 5m, as it might cause serious motor damage. Cleaning the machine, parts every time after finished the paint work.
18. Tips need to be replaced after 4000 – 5000 m<sup>2</sup> depending on the abrasiveness of the paint.
19. The Piston rod/V-packing and sintered carbide ball need to be replaced after about 200 hours of spraying, especially when the pressure goes down, or difficult to draw in paint.
20. For the permanent magnet DC motor, the carbon brush needs to be replaced after 1500 hours, otherwise, the motor will be damaged.
21. Please check every part that has been screwed on the machine very tightly before using the machine.
22. If the machine needs to be stored over 10 days, do run the machine with lubricating oil thoroughly, for rust protection or anything stuck inside the pump. (check the details in CLEAN UP)
23. For the maintenance of the fluid pump, do strictly in accordance with the instructions, and screw tightly. (check the details in Service)
24. Please read the manual or contact the distributor if any problems with the machine, DO NOT take the machine to pieces without professional staff.

## Component Identification FOR X51L



1	Cart/ Hose with wrap rack	Carry machine and Stows paint hose. (DP637H)
2	Filter Housing (Manifold filter inside**)	Manifold filter will reduce the tip clogs and ensure you nice finish.
3	Digital pressure display (Under the cover)	X20 With Pressure Gauge Only X24 X28 X32 X42 X45 X51L X81L With digital pressure display
4	Pressure regulator	Adjust the pressure for different applications.
5	Prime/Spray valve.	<ul style="list-style-type: none"> <li>● In PRIME position (pointing down) directs fluid to prime tube.</li> <li>● In SPRAY position (pointing parallel) directs pressurized fluid to paint hose.</li> <li>● Automatically relieves pressure system in overpressure situations</li> </ul>
6	Fluid pump (piston rod&v-packing** inside)	Drains fluid in system during priming and pressure relief.
7	Suction tube	Draws fluid from paint pail into pump. (the tube must be screwed tightly otherwise air enter inside, so the pressure can't be reached your desired high pressure.)
7	Suction hose*	The pics is X51L lower suction type, For X45, it will be the suction tube, and X20/24/28 will be the suction hose instead.
8	Suction filter	Suction filter reduce the tip clogs and ensure you nice finish.
9	Prime hose	
10	Power Plugs	It will be suitable for countries.
11	Wheel	Easy for machine to stand/move on the ground.
12	Airless spray gun	Dispenses fluid.
13	High pressure hose	Transports high-pressure fluid from pump to spray gun.

**(The parts marked with \*\* are easily worn parts.)**

# Technical Data

Item No.	PAZ-20X	PAZ-24X
Pressure controlling	Mechanical	Electronic
Motor power	1100W PMDC	1300W Brushless Motor
Flow rate	2.0L/MIN	2.4L/MIN
Max. tip size	0.021"	0.023"
Max.Working pressure	200bar/2900psi	210bar/3045psi
PICS		
Contents in package	X-450 Gun, X 517 Spray Tip, X Guard, 1/4 in x 15M Airless Hose, 45cm extension pole, lubricating oil .	X-450 Gun, X 517 Spray Tip, X Guard, 1/4 in x 15M Airless Hose, 45cm extension pole, lubricating oil .
<b>PAZ-28X</b>	<b>PAZ-32X</b>	<b>PAZ-81X</b>
Electronic	Electronic	Electronic
2200W Brushless Motor	2600W Brushless Motor	4500W Brushless Motor
2.8L/MIN	3.2L/MIN	8.0L/MIN
0.025"	0.031"	0.045"
210bar/3045psi	210bar/3045psi	210bar/3045psi
		
X-450 Gun, X 517 Spray Tip, X Guard, 1/4 in x 15M Airless Hose, 45cm extension pole, lubricating oil .	X-450 Gun, X 521 Spray Tip, X Guard, 1/4 in x 15M Airless Hose, 45cm extension pole, lubricating oil .	6376G Gun, X 539 Spray Tip, X Guard, 3/8 in x 15M Airless Hose, 45cm extension pole, lubricating oil .

# Operation

## Trigger Lock

Always engage the trigger lock when you stop spraying to prevent the gun from being triggered accidentally by hand or if dropped or bumped.

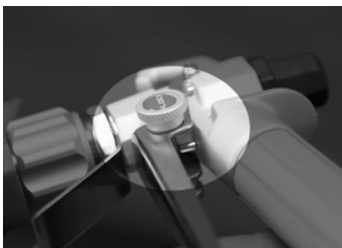

3. Hold gun firmly to side of pail.  
Trigger the gun to relieve pressure.



## Pressure Relief Procedure

Follow this **Pressure Relief Procedure** whenever you stop spraying and before cleaning, checking, servicing, or transporting equipment.

1. Turn power switch OFF and unplug power cord.



2. Turn Prime/Spray valve to PRIME to relieve pressure.

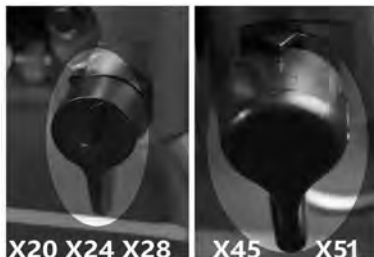

4. Engage trigger lock.

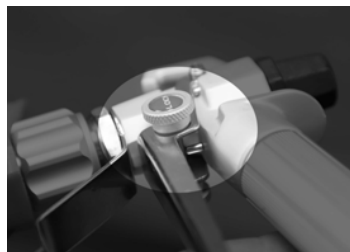

**NOTE:** Leave Prime/Spray valve in the PRIME position until you are ready to spray again.

If you suspect the spray tip or hose is clogged or that pressure has not been fully relieved after following the steps above, **VERY SLOWLY** loosen tip guard retaining nut or hose end coupling to relieve pressure gradually, then loosen completely. Clear hose or tip obstruction. Read Unclogging Spray Tip instructions in the Sprayer or Gun Operation manual.

# Setup

## 1. Prepare the paint according to the manufacturer's recommendations

This is probably one of the most important steps toward trouble-free spraying!

Remove any skin that may have formed on the top of the paint. If necessary, thin the paint. Finally, strain the paint through a fine nylon mesh filter bag (available at most paint dealers) to remove particles that could clog the spray tip

## 3. Unscrew tip and guard assembly from gun.

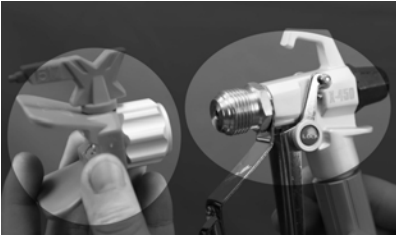

## 4. Uncoil hose and connect one end to gun. Use two wrenches to tighten securely and tightly.



## 5. Connect other end of hose sprayer.

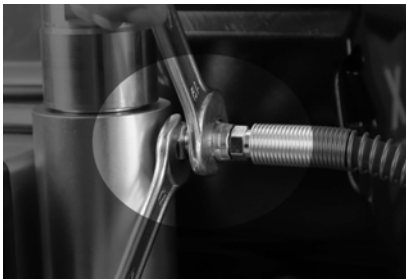

## 6. Oiling

Fill throat packing nut with lubricating oil(3~5 drops) to prevent premature packing wear, Do this every time when you spray.



**7. Check the electrical service** Be sure the electrical outlet is properly grounded. Longer extension cords may affect the sprayer performance. Use more spray hose, not longer extension cords.

**8. Plug in the sprayer.** First be sure the ON/OFF switch is OFF and the pressure control is turned fully counterclockwise. Plug the sprayer into a grounded outlet that is at least 3 m away from the spray area to reduce the chance of a spark igniting, spray vapors or dust particles.



Pressure regulator valve

Clockwise: stronger / Higher pressure



Counter clockwise: weaker / Lower pressure



Italia Star Com Due S.R.L.

☎ 004/021.433.03.27

✉ info@italiastar.ro



www.italiastar.ro

# Startup

1. First be sure the ON/OFF switch is OFF.
2. Adjust Pressure Control counter clockwise to lowest pressure.
3. Place the suction hose into the coating barrel.

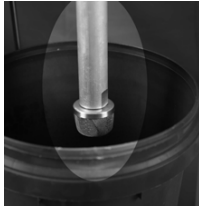

4. Pull up the Prime/Spray Valve to Prime position.

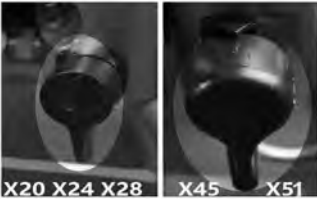

5. Plug sprayer in a grounded cable socket.
6. Switch ON the machine.



7. Turn the Pressure Control clockwise, till the fluid is circulating in the prime tube

8. Turn power switch OFF.



9. Transfer suction tube to paint pail and submerge suction tube in paint.

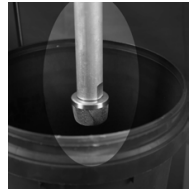

10. Turn power switch ON.
11. When you see paint coming out of prime tube:
  - (1). Point gun into waste pail.
  - (2). Unlock gun trigger lock.
  - (3). Pull and hold gun trigger.
  - (4). Turn Prime/Spray valve to SPRAY position.



12. Continue to trigger gun into waste pail until you see only paint coming out of gun.
13. Release trigger. Engage trigger lock.
14. Transfer prime tube to paint pail and clip prime tube to suction tube.



# SPRAYING

## SPRAYING TECHNIQUE

1. The key to a good paint job is an even coating over the entire surface. With spray painting, this is done by using even strokes, with your arm moving at a constant speed and keeping the spray gun a constant distance from the surface.

2. As much as possible, keep the spray gun at right angles to the surface. This means moving your entire arm back and forth rather than just flexing your wrist.

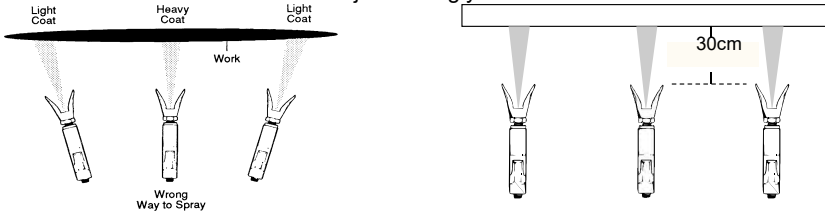

3. Keep the spray gun perpendicular to the surface, otherwise one end of the pattern will be thicker than the other.

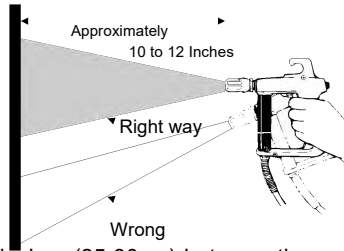
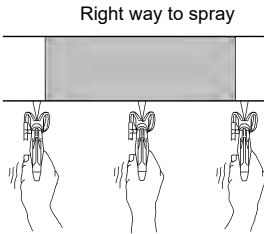

4. In most cases, the best spraying distance is 10 to 12 inches (25-30cm) between the spray tip and the surface.

5. The spray gun should be triggered off at the end of each stroke and on again at the beginning of the next. This avoids paint buildup at the end of the stroke which may result in runs and sags. Triggering at the end of the stroke also saves paint and results in a better looking job. (See picture below)

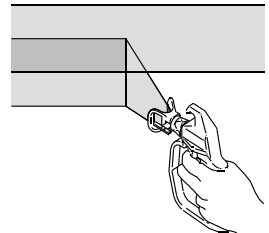
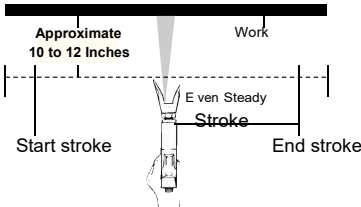

6. The correct speed for moving the gun will allow a full, wet coating to be applied without runs or sags. Lapping each stroke about 40% over the previous stroke produces uniform paint thickness. Spraying in a uniform pattern alternately from right to left and then left to right, provides a professional finish. (See picture on the right)

One way to do this is to point the spray tip at the edge of the last stroke

before triggering the gun on.

7. When taking a short break from painting (up to 1 hr.), lock the spray gun trigger **OFF**, reduce pressure to its minimum (zero) setting and set the unit to Prime position . Turn sprayer off and unplug. Refer to Pressure Relief Procedure.

8. For interior corners, such as on a bookcase or inside a cabinet, aim the gun toward the center of the corner to spray. By dividing the spray pattern this way, the edges on both sides are sprayed evenly.

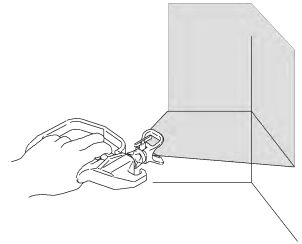

## Install Tip & Guard on Spray Gun

1. Engage trigger lock.

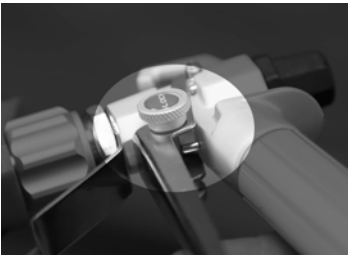

3. Use tip to align seat

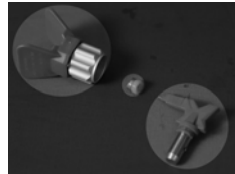

Tip must be pushed in guard all the way into guard

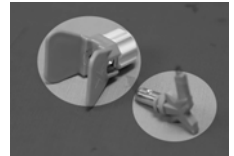

2. Verify tip and guard parts are assembled in order shown.

4. Screw tip and guard assembly on gun. Tighten retaining nut.

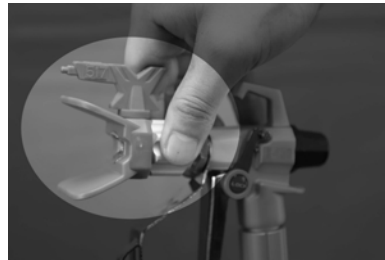
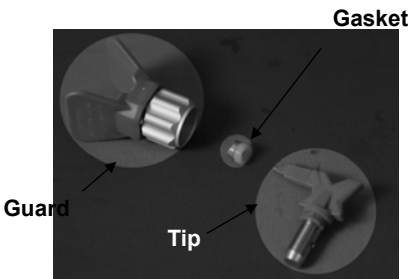

## Tip Selection

### Selecting Tip Hole Size

Tips come in a variety of hole sizes for spraying a range of fluids. Your sprayer includes an 0.017 in (0.43 mm) tip or maybe 0.019" (0.48mm) for use in most spraying applications. For narrow or smaller surfaces(cabinet,fence,railings), pattern width of 6 inches is the best choice, it will provide sharper definition and more control; For large surfaces(Ceilings/walls), a wider spray pattern width of 10 to 12 inches is your best choice to cover large areas more quickly.

Using a good-quality spray tip that is appropriately sized for your painting project is critical to achieving good spraying results, the spray tip controls the amount of paint applied and the area the spray pattern will cover. A range of tip sizes classified by both hole size and spray pattern width can be used, based on 3 factors;

**1;Coating/painting 2;Surface being sprayed 3;Sprayer's ability to support the tip hole size.**

A key difference is sprayers is the maximum tip they can support. Choose your sprayer based on the coating types you'll be spraying, and make sure the largest tip(hole size) you plan to use is within the maximum tip size range the sprayer can support.

It is always best to have a machine with more capacity, Fox example, if you plan to use .017 tip frequently, your sprayer's capacity should be one tip hole size larger(.019 tip), this allows for tip wear, which causes the tip hole size to increase.

### Choosing the Correct Tip

Consider coating and surface to be sprayed. Make sure you use best tip hole size for that coating and best fan width for that surface.

#### Tip Hole Size

Tip hole size controls flow rate - the amount of paint that comes out of the gun.

#### HINTS:

- Use larger tip hole sizes with thicker coatings and smaller tip hole sizes with thinner coatings.

**Fan Width** Fan width is the size of the spray pattern, which determines the area covered with each stroke. Narrower fans deliver a thicker coat, and wider fans deliver a thinner coat.

Tip Hole Size	Coatings				
	Stains	Enamels	Primers	Interior Paints	Exterior Paints
0.011 in. (0.28 mm)	✓				
0.013 in. (0.33 mm)	✓	✓			
0.015 in. (0.38 mm)		✓	✓	✓	
0.017 in. (0.43 mm)			✓	✓	✓
0.019 in. (0.48 mm)					✓

# Understanding Tip Number

The last three digits of tip number contain information about hole size and fan width on surface when gun is held 12 in. (30.5 cm) from surface being sprayed.

First digit when doubled = approximate fan width

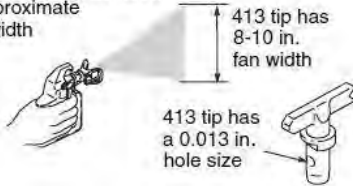

Last two digits = tip hole size in thousands of an inch

Tip Part No.	Fan Width 12 in. (305 mm) from surface	Hole Size
311	6 - 8 in. (152 - 203 mm)	0.011 in. (0.28 mm)
411	8 - 10 in. (203 - 254 mm)	0.011 in. (0.28 mm)
313	6 - 8 in. (152 - 203 mm)	0.013 in. (0.33 mm)
413	8 - 10 in. (203 - 254 mm)	0.013 in. (0.33 mm)
415	8 - 10 in. (203 - 254 mm)	0.015 in. (0.38 mm)
515	10 - 12 in. (254 - 305 mm)	0.015 in. (0.38 mm)
417	8 - 10 in. (203 - 254 mm)	0.017 in. (0.43 mm)
517	10 - 12 in. (254 - 305 mm)	0.017 in. (0.43 mm)

# Reversible Tip Selection Chart

Orifice Size	Fan Width - Inches					Flow Rate		Application	Filter
	4" - 6" Fan	6" - 8" Fan	8" - 10" Fan	10" - 12" Fan	12" - 14" Fan	gpm	L/min		
0.011"	211	311	411	511	611	0.12	0.45	Stain or Lacquer	150mesh (red)
0.013"	213	313	413	513	613	0.18	0.68		
0.015"	215	315	415	515	615	0.24	0.91	Oil Base Paint	100mesh (yellow)
0.017"	217	317	417	517	617	0.31	1.17	Latex Paint / Acrylic / Enamel	100mesh
0.019"	219	319	419	519	619	0.38	1.44		60mesh (white)
0.021"		321	421	521	621	0.47	1.78	Heavy latex	60mesh (white)
0.023"		323	423	523	623	0.57	2.16		
0.025"		325	425	525	625	0.67	2.54		
0.027"			427	527	627	0.77	2.91		
0.029"		329	429	529	629	0.90	3.41	Elastomeric / Blockfiller / Primer /	30mesh (green)
0.031"		331	431	531	631	1.03	3.90		
0.033"		333	433	533	633	1.17	4.43		
0.035"		335		535		1.31	4.98		
0.043"	243	343	443	543	643	1.98	7.51		

# Important things to know about tip wear

It's important to replace a tip when it becomes worn, this ensures you'll have a precise spray pattern, maximum productivity and a quality finish. When tip wears, the hole (orifice) size increases and spray pattern width decreases.

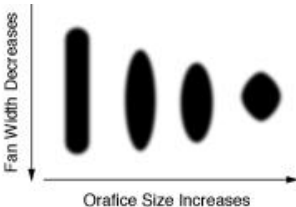

Tip life varies by coating, Extend tip life by spraying at the lowest pressure that breaks up (atomizes) the coating into a complete spray pattern.

**Recommend tip replacement Latex:** After 4000~5000 m<sup>2</sup>

# CLEAN UP

As with all spray equipment, your sprayer must be cleaned properly or it will not operate properly. Clogged are the most common causes of problems. If followed, these guidelines will insure trouble free performance from your sprayer.

## 1. Do pressure relief procedure.

Remove siphon tube set from paint and place in flushing fluid.

**Note:** Use water for water base paint and mineral spirits for oil base paint

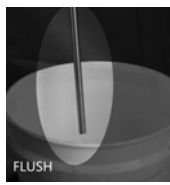

## 2. Turn power On, turn prime/spray valve up to close drain valve.



## 3. Increase the pressure to about 1/2 maximum take the trigger safety OFF, trigger gun until flushing fluid appears.



## 3. Move the gun to waste pail, hold gun against pail, trigger gun to thoroughly flush system, release trigger and put trigger safety ON.

## 4. Turn prime valve down to open drain valve and allow flushing fluid to circulate for 15 seconds to clean drain tube.

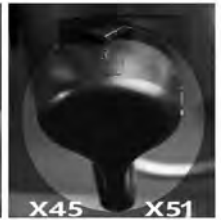

## 5. Raise siphon tube above flushing fluid and run sprayer for 15 or 30 seconds to drain fluid.

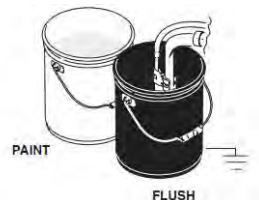

7. Turn up prime valve up to close drain valve, Trigger gun into flushing pail to purge fluid from hose, Turn Power **OFF**.

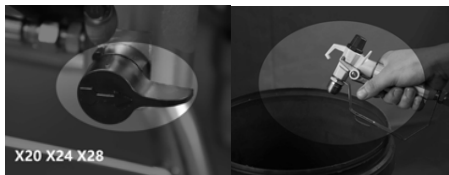

8. Turn prime valve down to open drain valve, Unplug sprayer.

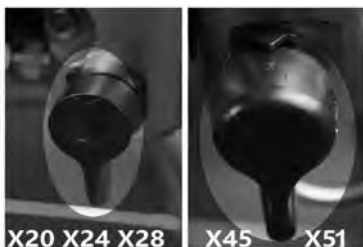

9. Remove filters from gun and sprayer, if installed. Clean and inspect, install filters.



10. If flushing with water, flush again with mineral spirits, or pump armor, to leave a protective coating to prevent freezing or corrosion.

11. If the machine will be storage for over 10 days, after you cleaned the machine thoroughly, please take off the suction tube, hose & gun, and pour about 10ml WHITE lubricating oil into the fluid pump, Then switch on the machine and let it keep running (PRIME POSITION) for 5 seconds (once you can see the oil in the prime tube), This will prevent the wet parts inside being stuck, corrosive or rusted.

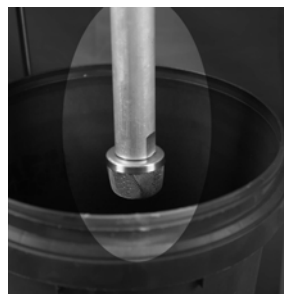

12. Wipe sprayer, hose and gun with a rag soaked in water or mineral spirits.



## Troubleshooting

Problem	Cause	Solution
Power switch is on and sprayer is plugged in, but motor does not run, and pump does not cycle.	Pressure is set at zero pressure.	Turn pressure control knob clockwise to increase pressure setting.
	Motor or control is damaged.	Please contact with your supplier or DPAIRLESS directly.
	Electric outlet is not providing power.	<ul style="list-style-type: none"> <li>• Try a different outlet or plug in something that you know is working to test outlet.</li> <li>• Reset building circuit breaker or replace fuse.</li> </ul>
	Extension cord is damaged.	Replace extension cord.
	Sprayer electric cord is damaged.	Check for broken insulation or wires. Replace electric cord if damaged.
	Paint and/or water is frozen or hardened in pump.	<p>Unplug sprayer from outlet. If frozen do NOT try to start sprayer until it is completely thawed or you may damage the motor, control board and/or drivetrain.</p> <p>Make sure power switch is OFF. Place sprayer in a warm area for several hours. Then plug in power cord and turn sprayer ON. Slowly increase pressure setting to see if motor will start.</p> <p>If paint is hardened in sprayer, pump packings, valves, drivetrain or pressure switch may need to be replaced. Please contact with your supplier or contact with Bisonte Romania directly.</p>

<b>Problem</b>	<b>Cause</b>	<b>Solution</b>
Sprayer starts up but does not draw in paint.	Unit will not prime or has lost prime	Replace prime Unit
	No paint. Suction tube not totally immersed in paint	Immerse suction tube in paint
	Suction set filter clogged.	Clean filter.
	Suction tube loose at inlet valve	Clean connection and tighten
	Inlet valve is leaking	Clean inlet valve. Be sure the ball seat is not nicked or worn and that ball seats well, Reassemble valve.
	Pump packing are worn	Replace pump packings.
	Piston rod worn or damaged.	Clean or replace
Pump cycles but does not build up pressure.	Pump is not primed.	Prime pump.
	Inlet screen is clogged .	Clean debris off inlet screen and make sure suction tube is immersed in fluid.
	Suction tube is not immersed in paint.	Make sure suction tube is immersed in paint.
	Suction tube is leaking.	Tighten suction tube connection. Inspect for cracks or vacuum leaks. If cracked or damaged, replace suction tube.
	Prime/Spray Valve is worn or obstructed with debris.	Clean the valve or replace a new one.
Pump cycles, but paint only dribbles or spurts when spray gun is triggered.	Pressure is set too low.	Slowly turn Pressure Control Knob clockwise to increase pressure setting which will turn motor on to build pressure.
	O-ring in pump is worn or damaged	Replace O-rings
	Inlet valve ball is packed with material	Clean inlet valve,
	Spray tip is clogged	Unclog spray tip
	Fluid filter is clogged.	Clean or replace fluid filter
	Spray gun fluid filter is clogged.	Clean or replace gun fluid filter,
	Spray tip is too large or worn.	Replace tip.



<b>Problem</b>	<b>Cause</b>	<b>Solution</b>
Sprayer draws up paint but drops away when gun is opened	Worn spray tip	Replace with new tip.
	Suction set filter clogged	Clean filter.
	Gun or spray tip filter plugged.	Clean or replace filter. Keep extra filters on hand
	Paint too heavy or coarse.	Thin or strain paint
	Worn V-packing assembly.	Replace
	Inlet valve worn or damaged.	Replace valve
Tip assembly leaks	Assembled incorrectly	Check assembly.
	Worn seal.	Replace seal.
Spray gun won't spray	Spray tip, gun filter or tip clogged	Clean spray tip
	filter plugged	Clean or replace gun or filter.
	Spray tip in Clean position	Put tip in Spray position
Paint tailing.	Pressure is set too low.	Increase pressure
	Gun, tip, or suction filter plugged.	Clean filters
	Suction tube loose	Tighten suction tube fitting
	Tip worn.	Replace tip
	Paint too thick	Thin paint
Thermal overload tripped	Motor over heated.	Allow to cool 15 to 30 min.
	Paint build up on motor.	Clean paint from motor.
	Unit sitting in hot sun.	Move to a shady location
No display, sprayer operates.	Display is damaged or had bad connection.	Check connection, replace display
Fan pattern varies dramatically while spraying. OR Sprayer does not turn on promptly when resuming spraying.	Pressure control switch is worn and causing excessive pressure variation.	Please contact with your supplier or Bisonte.
Paint leaks down outside of pump..	Pump packings are worn	Replace pump packings.

Display error code E01	Description: Over-heat protection for the electrical control board Possible Reason: Over-heat on the electrical control board, the most likely reason is using too small tip size.	Turn off the power, wait till the electrical control board cools down, and change bigger tip size.
Display error code E02	Description: Communication error of the electrical control board. Possible Reason: Static electricity interferes the communication inside the electrical control board.	Turn off the power, after the display screen is completely off, turn on the power, if it still can not solve the problem, then change a new electrical control board.
Display error code E03	Description: Pressure sensor is damaged. Possible Reason: Inner parts of the pressure sensor is broken.	Change a new pressure sensor. Friendly Reminder: Please thoroughly clean the machine in time each time after spraying, keep the inner fluid pump clean, and please store the machine indoors in winter time.
Display error code E04	Description: Motor block protection Possible Reason: 1. Too low voltage and using too small tip size at the same time. 2. Inner parts of the fluid pump is damaged.	1. Check the voltage and change bigger tip size. 2. Check if the inner parts of fluid pump is damaged, if yes, change the fluid pump.
Display error code E05	Over-current protection for the electrical control board Or Motor	As E04
Display error code E06	Alarm for electrical control board	As E-05
Display error code E07	The pressure over 70Bar during the cleaning process	Adjust the pressure to lower position

Display error code E08	<p>Description: Alarm for checking the power voltage</p> <p>Possible Reason: When the voltage is too low or the machine is not running smoothly, this error code will occur due to not enough input power supply.</p>	<ol style="list-style-type: none"> <li>1. Check the power cable, check if the patch board is loosened.</li> <li>2. Change bigger tip size and retry.</li> <li>3. Turn off the power and adjust the pressure regulator to minimum, after the display screen is completely off, turn on the power supply.</li> </ol>
Display error code E09	<p>Description: no-load protection</p> <p>Possible Reason: coatings in the bucket is empty, the machine will automatically stop running to protect the V-packings from fast wear-out.</p>	<p>Turn off the power and then turn on the power, or turn the pressure regulator to minimum and then reset the pressure.</p>
Display error code E10	<p>Description: Over-heat protection for the motor</p>	<p>Turn off the power, wait till the motor cools down</p>
Display error code E11	<p>Description: Over-current protection for the electronical control board</p> <p>Possible Reason:</p> <ol style="list-style-type: none"> <li>1. Too low voltage, too long cable length, bad contact of the patch board.</li> <li>2. Using too small tip size.</li> <li>3. Coatings is too thick.</li> <li>4. Pressure sensor is damaged, too high working pressure will cause automatic projection.</li> <li>5. Electronical control board is broken.</li> </ol>	<ol style="list-style-type: none"> <li>1. Check if the voltage reaches 220V, check if the cable length is too small, check if the patch board is properly connected.</li> <li>2. Change bigger tip size.</li> <li>3. Thin the coatings as per instruction.</li> <li>4. Change the pressure sensor.</li> <li>5. Change the electronical control board</li> </ol>

# Machine register, tests and maintenance

Nr.	Date	Fault description	Repaires performed	Guarantee extension	L.S.
1					
2					
3					
4					
5					



Authorized service:

Italia Star Com Due S.R.L.  
 Autostrada București - Pitești km. 13.2  
 Loc. Chiajna - Ilfov  
 Tel: 021.433.03.27  
 Fax: 021.433.03.26  
 info@italiastar.ro www.italiastar.ro



## Warranty Certificate

Series AA No. \_\_\_\_\_

Product name: \_\_\_\_\_

Model : \_\_\_\_\_

Series no.: \_\_\_\_\_

Accessories: \_\_\_\_\_

Seller: \_\_\_\_\_

Signature / stamp: \_\_\_\_\_

Buyer: \_\_\_\_\_

Adress : \_\_\_\_\_

Date of purchase: \_\_\_\_\_

Signature / stamp: \_\_\_\_\_

DISTRIBUTOR: \_\_\_\_\_

NAME: \_\_\_\_\_

ADDRESS \_\_\_\_\_

*I hereby confirm that I received the product in perfect condition with the utilization manual and I fully agree that this warranty certificate is valid only accompanied with the purchase invoice or receipt. If the product is not accompanied by this certificate or warranty is expired or canceled by the service due to abnormal usage conditions, the repairs will be done and charged after my consent*

## Warranty Conditions

..... months warranty period from the date of purchase.

The service under terms of warranty has to be required to the closest Authorised Assistance Centre (you can find the list in our sales network or check it on our website [www.italiastar.ro](http://www.italiastar.ro) in the Service area) ; the buyer has to apply for warranty always showing documents about the date of purchase of the item itself.

As warranty we mean repair or substitution of those spares that have manufacturing defects.

For all the Italia Star products, the terms of warranty are one year after the date of delivery to the user.

Repairs done during the warranty period do not interrupt the period of the general warranty itself.

The warranty service include repair or substitution of all the defective parts; if the repair is done at the customer's place all the transfer to and from the assistance centre will be charged to the purchaser.

All the repairs under terms of warranty, even if done in one of our authorised assistance centres, have to be approved by Italia Star Service department in order to allow the reparations.

The warranty cannot be accepted in the following cases:

- When the repair or substitution of the parts has been done by a non-authorised Italia Star assistance service;
- When the cause of the problem is due to the use of non original Italia Star spare parts;
- When the user install on the machine non original or not indicated on the manual accessories;
- When the product has been, modified, repaired, disassembled from the buyer or from others;
- When there are modifications in the product done without Italia Star authorisation that can have influence on the correct functioning of the product;
- In case of incorrect start-up, incorrect use of the machine, incorrect use of the instruction given in the operating and maintenance manual, and not execution of the maintenance scheduled procedures;

- In case of natural disasters;
- In case of standard wear and tear;
- In case of damages caused by use of inadequate fuel and lubricant;
- In case of damages to the electrical components caused by an inadequate electrical system, in case of problems given by the electrical alimentation net, or by connections done without following the instruction of the operating and maintenance manual.

The warranty is granted within the following operating hours:

- Diesel / gasoline engines operating at 3000 rpm - 1000 hours
- Diesel engines operating at 1500 rpm - 2000 hours

\* Subject to the maintenance schedule specified in the user manual.  
\* Brushes are not covered by warranty, those are consumables.

## ***\*THE WARRANTY IS NOT TRANSMISSIBLE***

### Authorized Service

Name: \_\_\_\_\_

Address: \_\_\_\_\_

Phone: \_\_\_\_\_

e-mail: \_\_\_\_\_



[www.bisonte-romania.ro](http://www.bisonte-romania.ro)

Italia Star Com Due S.R.L.  
km 13.2 Bucuresti - Pitesti highway, Chiajna - Ilfov - Romania  
Tel: 004 / 021.433.03.27 [info@italiastar.ro](mailto:info@italiastar.ro)  
[www.italiastar.ro](http://www.italiastar.ro)